

И.А. Лыкова

КОНСТРУИРОВАНИЕ В ДЕТСКОМ САДУ

Вторая младшая группа

**Учебно-методическое пособие
к парциальной программе «Умные пальчики»**

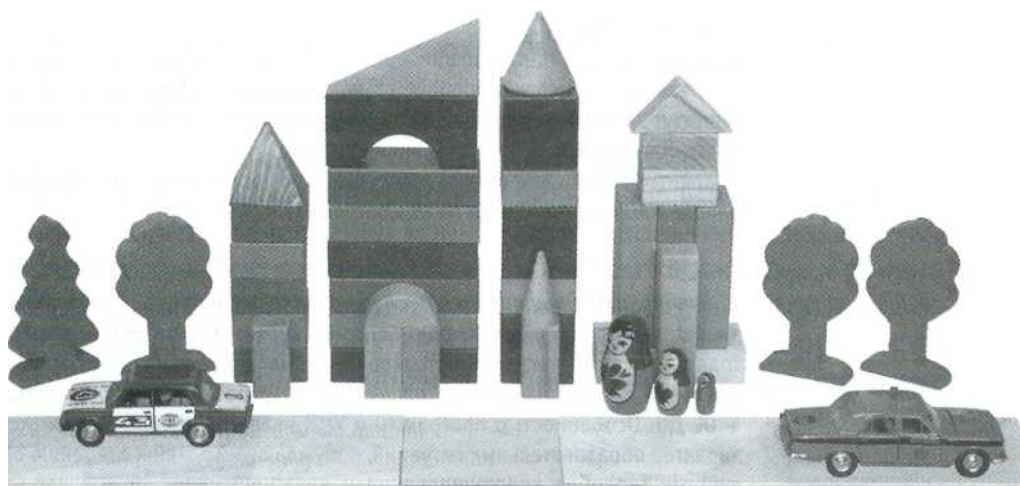

**Парциальная программа И.А. Лыковой «Умные пальчики»
рекомендована Учеными Советами
ФГБНУ «Институт художественного образования
и культурологии Российской академии образования»
и ФГАОУ «Академия повышения квалификации
профессиональной переподготовки работников образования»**



Издательский дом «ЦВЕТНОЙ МИР»

Москва 2015

ИЗДАТЕЛЬСКИЙ ДОМ

Л88 Лыкова И.А.

Конструирование в детском саду. Вторая младшая группа. Учебно-методическое пособие к парциальной программе «Умные пальчики». М.: ИД «Цветной мир», 2015. — 144 с., 208 фотографий с вариантами построек.

ISBN 978-5-4310-0247-2

Рецензенты

Стукалова О.В., д.п.н., доцент, ведущий научный сотрудник ФГБНУ «Институт художественного образования и культурологии Российской академии образования», г. Москва.

Гриднева Л.А., к.п.н., старший методист Краевого государственного образовательного учреждения дополнительного образования взрослых «Камчатский институт повышения квалификации педагогических кадров», г. Петропавловск-Камчатский.

Лаврентьева И.А., заместитель заведующего по воспитательной и методической работе МАОУ детского сада № 25 «Матрёшка», г. Коломна.

Учебно-методическое пособие представляет инновационную систему познавательного и художественно-эстетического развития детей четвертого года жизни в творческом конструировании. Направлено на реализацию парциальной программы «Умные пальчики», разработанной в соответствии с ФГОС ДО. Особенностью программы и УМК является проблемно-поисковый характер образовательных ситуаций, побуждающий детей к освоению обобщенных способов конструирования и креативным открытиям: как узкие дорожки стали широкими, почему прямые дорожки стали кривыми, зачем лодка превратилась в корабль, как сугробы растаяли, превратившись в ручейки и лужи и мн.др. Предполагается использование разного материала — строительного, бытового, природного, художественного.

Книга рекомендуется воспитателям и старшим воспитателям дошкольных образовательных организаций, студентам педагогических колледжей и вузов. Будет полезна для работы в семейном и частном детском саду.

ISBN 978-5-4310-0247-2

Уважаемые педагоги!

При использовании материалов данной книги просьба не забывать о ссылках на источник, указывать ФИО автора и поэта©

Охраняется Законом об авторском праве. Воспроизведение этой книги или любой ее части, включая оформление, преследуется в судебном порядке.

© Лыкова И.А., автор, 2015 © Бартковский А.И., фотоматериалы, 2015 © 000 ИД «Цветной мир», 2015

ВВЕДЕНИЕ

Детское конструирование — это целенаправленный процесс создания различных изделий и построек, в которых взаимосвязь частей конструкции определяется способом их соединения в осмысленное целое (н-р, дома, башни, мосты).

В конструировании естественным образом интегрируются разные линии развития ребенка (социально-коммуникативное, познавательное, речевое, художественно-эстетическое и физическое развитие). Рассмотрим, каким образом в младшем дошкольном возрасте происходит становление конструирования как подлинно развивающей и развивающей деятельности. Для этого определим круг основных задач и

спроектируем содержание образовательной работы.

Образовательные задачи

1) . Установление ассоциативных связей между реальными предметами и отображающими их конструкциями (стол, стул, диван, кровать и др.); целенаправленное рассмотрение и создание простейших построек (дорожка, заборчик, башня, дом, мост и др.).

2) . Ознакомление с базовыми строительными деталями — узнавание, различение, правильное название, свободное использование по назначению с учетом характерных признаков и свойств. Среди них:

а) освоенные ранее — кубик, кирпичик, крыша (трех-

Фото 1. Базовые строительные детали.

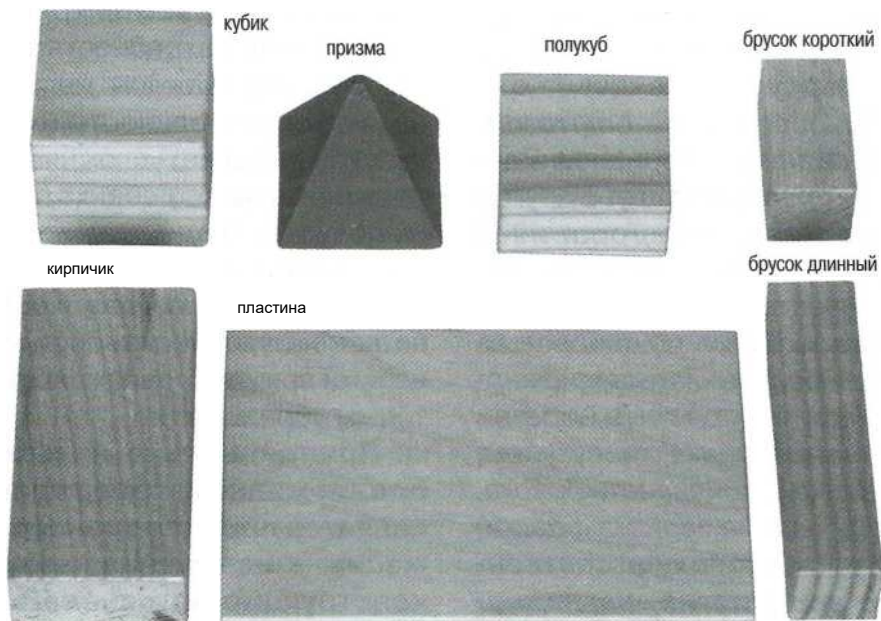

гранная призма), пластина,

б) новые — полукуб (четырёхгранная призма), брусок — длинный и короткий.

3) . Создание условий для конструирования и обыгрывания построек:

а) из одинаковых деталей {дорожка, заборчик, мостик из кирпичиков и др.) *или различных* (стол из брусков и пластины, дом из кубиков, кирпичиков и призмы);

б) линейных (дорожка, мост) *и замкнутых* (забор, загородка, гараж, шкаф, дом, клумба);

в) горизонтальных (дорожка, клумба) *и вертикальных* (башня, дом).

4) . Содействие освоению **базовых способов** конструирования из строительных, природных и бытовых материалов: соединение, приставление, наложение полное, наложение частичное, размещение деталей впритык или на некотором расстоянии друг от друга и др.

5) . Обогащение **опыта об следования** материалов и деталей, **сравнения** друг с другом и **экспериментирования** с ними для выявления характерных качеств, апробации освоенных способов и поиска новых. (Например, выкладывание кирпичика на разные грани, сравнение кубика с полукубом, проверка устойчивости бруска, исследование свойств фольги)

6) . Развитие художественного восприятия, наглядно-образного мышления, восоз

дающего и творческого воображения.

7). Поддержка **активности, инициативы, самостоятельности** с учетом возрастных, гендерных, индивидуальных особенностей каждого ребенка как **творческой личности.**

Содержание образовательной работы
У детей четвертого года жизни появляется устойчивый интерес к разным видам продуктивной деятельности, где они могут получить осязаемый и радующий результат, проявить себя и зримо увидеть свои достижения.

Конструирование становится целенаправленной деятельностью, связанной с определением замысла и получением конкретного продукта — игровой постройки, фигурки, самодельной игрушки, подарка любимым людям и др. Воспитателю важно помнить, что потребность действовать есть у каждого малыша, но любая деятельность (в т.ч. конструирование) усложняется, развивая самого ребенка, если он получает поддержку и одобрение взрослых. Иначе активность будет долгое время оставаться на уровне манипулирования и прямого подражания готовым образцам.

Принципиально новым в предложенном содержании является принцип трансформации — изменение каждой конструкции на основе выявления ее особенностей.

Целью каждой образовательной ситуации является поиск способов решения увлекательной для детей задачи: как узкую дорожку превратить в широкую, как короткий заборчик сделать длинным, каким образом тумбочку превратить в шкаф, одноэтажный дом — в двухэтажный, а самые обычные игрушки — в необычные, волшебные, праздничные. Этот принцип позволил автору программы «Умные пальчики» интегрировать классический подход с инновационным и спроектировать развивающее содержание конструирования, отвечающее задачам современного дошкольного образования.

Педагог содействует пробуждению у детей устойчивого интереса к играм и занятиям со строительным, бытовым, природным материалом. Обращает внимание малышей на связь конструкций с реальными предметами и сооружениями (домик, дорожка, заборчик, диван, кресло и др.), понятными детям по своему устройству и назначению. Любая образовательная ситуация, связанная с конструированием, предваряется ознакомлением с реальным сооружением или предметом и включает этап актуализации представления о нем. Так, дети не смогут построить мост или колодец, если не получат хотя бы элементарные представления о строении и назначении этих сооружений.

Воспитатель содействует пониманию детьми слов боль

шой/маленький, длинный/короткий, высокий/низкий, близко/далеко, красиво/некрасиво, устойчивый/неустойчивый и точному их употреблению в процессе конструирования и свободных игр с постройками.

Конструирование из строительных материалов

В процессе конструирования из строительных материалов педагог обеспечивает условия для создания и обыгрывания детьми простейших построек из **одинаковых** (дорожка, диван, мостик) и **различных** (стол, дом, ворота) деталей; учит различать, правильно называть и свободно использовать по назначению базовые строительные детали — **освоенные ранее** (кубик, кирпичик, пластина, трехгранная призма — крыша) и **новые** (четырёхгранная призма — полукуб, брусок — длинный и короткий). Это содержание представлено в задачах 1,2 и 3.

В начале учебного года воспитатель напоминает детям способ линейного размещения соприкасающихся деталей (кубиков и кирпичиков) — сначала в горизонтальной (дорожка, поезд, мостик), затем в вертикальной (башня, пирамидка, высокий домик) плоскости.

Закрепив способ конструирования из соприкасающихся деталей, педагог создает образовательные ситуации для освоения детьми нового спосо-



Фото 2. Линейная конструкция «Заборчик».



Фото 3. Замкнутая конструкция «Заборчик».

ба конструирования — размещения деталей **на равном расстоянии** друг от друга в различных композициях: **линейной** (*заборчик*) и **замкнутой** четырехугольной (*клумба, загородка для зооигрушек*).

Дети самостоятельно экспериментируют со строительным материалом, исследуя его физические и конструктивные свойства. А в дидактических упражнениях и в специально созданных педагогом ситуациях они **учатся различать конструкции по форме, величине, составу деталей, размещению в пространстве, устойчивости, цветовому решению и другим признакам**. С этой целью педагог расширяет опыт обследования конструкций (*это домик, его стены сделаны из кирпичиков, а крыша — из пластины; это стол, его ножки сделаны из длинных брусков, а столешница — из пластины*).

Воспитатель помогает детям освоить **разные варианты размещения одной и той же детали в пространстве**. Так, например, малыши экспериментируют с кирпичиком и опытным путем узнают, что его можно ставить на грани разными способами — как на узкую, так и на широкую, как на длинную, так и на короткую плоскости.

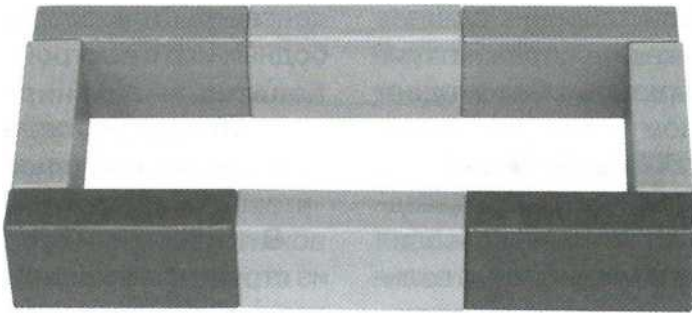
Ознакомление с новыми деталями проводится методом наглядного (практического) сравнения с уже знакомыми строительными деталями или геометрическими формами. Ознакомление с **полукубом** (четырёхгранной призмой) проводится в сравнении с **кубиком** (кубом). Дети делают открытие: два полукуба составляют один куб (кубик). Причем выясняют, что размещать полукубы в пространстве можно как вертикально, так и горизонтально.

Когда дети знакомятся с



Фото 4. Выявление способов размещения полубруса в пространстве.



Фото 5. Сравнение полубруса с кубом.

брусом, они поочередно выясняют его отличие от других деталей (кубика, кирпичика), сравнивая их опытным путем. Экспериментируя с брусом, дети определяют, в каком положении он наиболее устойчив (когда стоит или лежит), сравнивают длинные и короткие бруски, выкладывают длинные бруски на кирпичик, а короткие на полубрус и т.д.

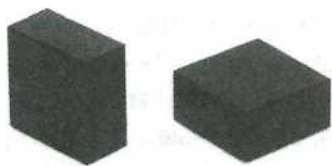
Воспитатель начинает знакомить детей со структурой деятельности: помогает определять замыслы (что мы будем строить?), мотивы деятельности (зачем, для чего и для кого будем строить?), выбирать материал для конструирования (из чего

будем строить?), подбирает на каждого ребенка строительный материал и предмет для обгрызания, размещает их в свободном доступе — на столах или на полу. В процессе детского конструирования педагог наблюдает за тем, чтобы дети осмысленно воспринимали постройку (тему, замысел): поняли способ конструирования, выбрали нужный строительный материал, реализовали свой собственный замысел или выполнили творческую задачу, поставленную педагогом. Создает условия для приобретения детьми начального опыта планирования деятельности, чтобы каждый ребенок мог более осмысленно,

Фото 6. Ознакомление с новыми деталями — длинным и коротким брусом. положения бруска.



Фото 7. Поиск более устойчивого положения бруска.



чем это было в первой младшей группе, принимать и/или ставить цель, обдумывать последовательность своих действий.

Воспитатель знакомит детей с разными способами изменения одной и той же постройки для получения вариантов:

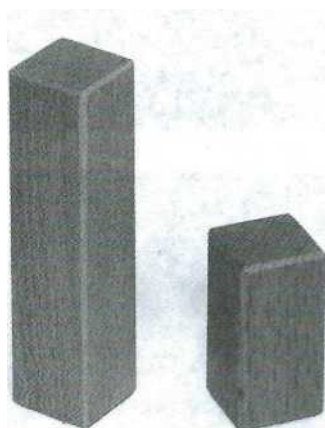
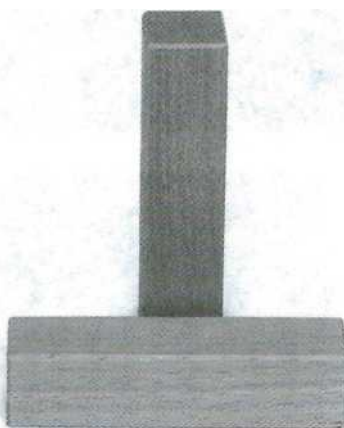
1) замена одних деталей другими (например, вместо кирпичиков берем пластины)-,

2) надстройка в высоту и/или в длину, ширину;

3) изменение положения деталей в пространстве (например, для преобразования узкой дорожки в широкую кирпичики нужно прикладывать друг к другу не короткими, а длинными гранями).

В каждой ситуации взрослый помогает детям осмыслить принцип изменения постройки. Для этого предлагает **сравнить новую конструкцию с предыдущей** (например, ворота, мостик, домик) и постараться понять, **что и почему изменилось** (или в связи с

менилось. Постановка такого рода задач активизирует умственную деятельность детей, позволяет уточнить представления, связанные с ориентировкой в пространстве и общей характеристикой объектов (большой/маленький, узкий/широкий, низкий/высокий, далеко/близко и др.), способствует осмыслению деятельности и ее результата.

Естественная связь с игрой

— важная особенность конструктивной деятельности детей младшего дошкольного возраста. В образовательной деятельности педагог предлагает детям для обыгрывания построек различные предметы (мячики, машинки, куколки, зоологические игрушки и др.). В процессе или в завершении каждой образовательной ситуации, направленной на освоение детьми способа конструирования, педагог показывает детям, как играть с данной постройкой (не менее 2-3 минут),

Фото 8. Преобразование узкой дорожки в широкую.

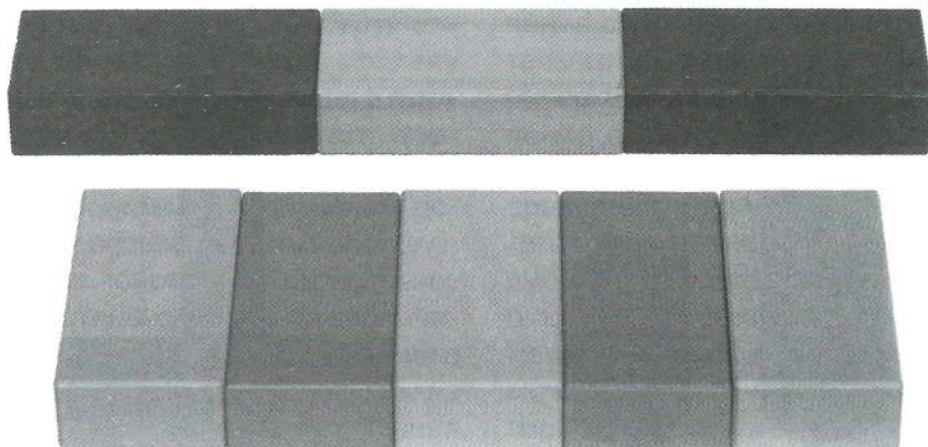

при этом подбирает игрушки, соответствующие размерам конструкции (кроватька для мишутки, стол и стул для куклы, дорожка и гараж для машины).

В свободной деятельности дети используют приобретенный опыт и самостоятельно обыгрывают постройки: в кроватьку укладывают куклу, на диван усаживают мишку, в гараж ставят машину и т.д. Игры с постройками носят эмоциональный и динамичный характер. Малыши вносят игрушку в постройку и тут же начинают играть. Например, девочка переворачивает куклу в кроватьку с боку на бок, укрывает импровизированным одеялом (поскутком, носовым платком, фантиком), затем показывает, что ее любимица уже проснулась, умывается и кушает — усаживает за стол, тут же созданный из кубиков и пластины. А мальчик нагружает свою машину кубиками, везет ее на стройку, где конструирует дом, затем отводит машину в гараж и почти сразу опять выводит из гаража, чтобы продолжать игру. Игровые движения дети обычно сопровождают соответствующими звуками, напевают песенки, рассказывают знакомые потешки и стихи, вспоминают фразы героев любимых мультфильмов.

Конструктивная деятельность становится еще более интересной для детей, если педагог использует стихотворения, потешки, песенки, сюжеты и персона

жей знакомых сказок. В сценариях занятий и в **Приложении 1**, размещенном в конце данного пособия, приведены **новые литературные тексты** — стихотворения В.А. Шипуновой, специально созданные для программы «Умные пальчики».

В группе детей четвертого года жизни появляются более устойчивые **формы совместной игры**, которые носят спонтанный и кратковременный характер, поэтому нуждаются в педагогическом сопровождении. В то же время малыши с заметным интересом наблюдают за деятельностью других детей, радуются их успехам, стремятся оказать помощь, а также с готовностью принимают помощь со стороны других людей — взрослых, ровесников или детей старшего возраста в условиях разновозрастного общения.

В игровой деятельности обеспечивается **свободный перенос детьми освоенных способов в новые ситуации и в самостоятельно создаваемые постройки**. Например, если малыши уже научились конструировать дорожку из строительного материала (кирпичиков, кубиков, брусков), они могут выложить ее из поролоновых губок, брусков пластилина, ленточек, карандашей, пластиковых крышек, колечек пирамидки и других элементов. Тем самым обеспечивается поддержка **культурных практик** каждого ребенка с учетом его индивидуальности.



Фото 9. Конструирование дорожек из разных материалов.

После игр и занятий со строительным материалом педагог показывает детям, как нужно разобрать постройку и уложить строительный материал на место. Эти интересные и доступные малышам трудовые поручения воспитывают у них аккуратность, организованность, трудолюбие, стремление к порядку и самостоятельности.

Педагог создает условия для поддержки и дальнейшего развития конструирования в самостоятельной деятельности детей. С этой целью организуется развивающая предметно-пространственная среда, отвечающая принципам содержательной насыщенности, трансформируемости, полифункциональности, гибкости, безопасности. В **Приложении 2** приведены примеры **игрового и дидактического оборудования «умной» среды.**

Это бусы для шнуровки, домино, мозаика, игрушки-забавы, тематические игрушки и игровые комплекты, комплекты конструкторов и мягких модулей, тактильные дорожки, оборудование для игр с песком и водой. Более подробное описание среды представлено в методических пособиях «Конструирование в свободной деятельности» и «Конструирование в летний период».

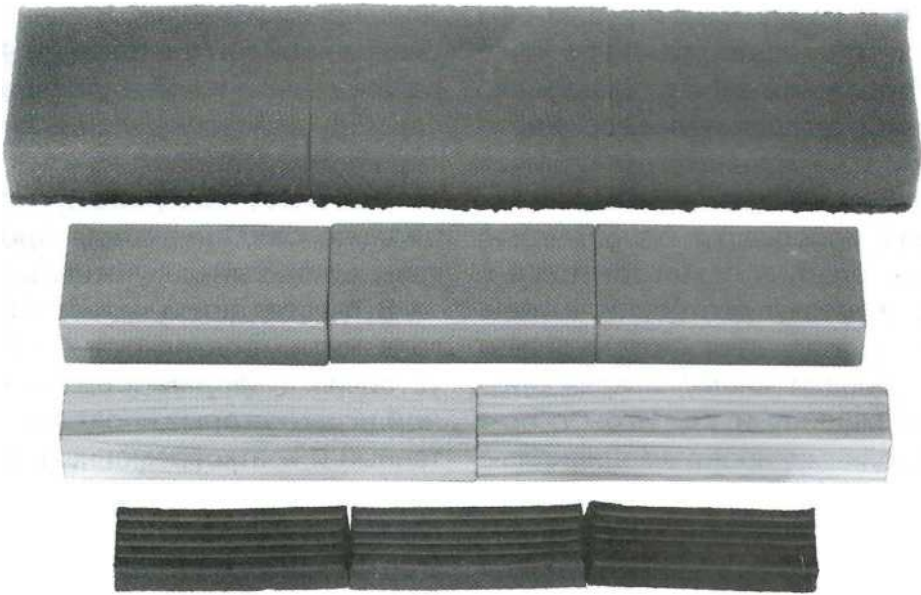
Конструирование из бытовых и природных материалов

В художественном конструировании воспитатель создает условия для знакомства детей с художественными особенностями и конструктивными возможностями различных материалов, безопасных для жизни и здоровья детей. Дети свободно экспериментируют с бумагой в

разнообразии ее видов (писчая, туалетная, упаковочная, салфетки и пр.), картоном, гофрокартоном, тканью, фольгой, мягкой проволокой для детского творчества, природным материалом (песком, снегом, камушками, ракушками, шишками, желудями, орехами и др.).

Воспитатель показывает детям **способы преобразования** бытовых и природных материалов в различные конструкции: **складывание, выкладывание на основе силуэта или контурного рисунка, формовка, сминание и выявление образа в получившейся форме, соединение нескольких форм в одно осмысленное целое.** Во всех образовательных ситуациях педагог обращает внимание детей на то, что результат (конструкция) отличается от исходного материала и составляющих элементов. Дети в сотворчестве с педагогом и другими детьми или индивидуально создают постройки из песка, снега, бумаги (рваных полосок и смятых комочков), ткани, безопасных природных и бытовых материалов. Тематика этих конструкций привлекательна для малышей: домик, заборчик, город, торт, цветок, овечка, тучка, солнце, человечек и многие другие образы.

Варианты базовых построек в детском конструировании

Дорога

Представление о дороге. Дорога — сооружение, специально

созданное людьми для удобства перемещения в пространстве; место, по которому можно пройти или проехать; путь или маршрут следования.

Дети конструируют дороги и дорожки из различных материалов — строительных (кирпичиков, брусков, пластин) и бытовых: губок для мытья посуды, брусков пластилина, карандашей (по одному для узкой и по два-три для широкой дорожки), бумажных полосок, шнурков, ленточек, тесьмы, скакалок, колечек пирамидки, носков, камушков, орешков, персиковых косточек, конфет, галет (печенья), магнитов на магнитной доске, ковриков, силуэтов следов, вырезанных из бумаги (картона, ткани, фетра) и пр.

Варианты дорожек: узкая и широкая, длинная и короткая, прямая и кривая, удобная и неудобная.

Мост

Что такое мост? Сооружение которое люди возводят через какую-то большую преграду — реку, озеро, болото, овраг, пролив, железную дорогу, авто*.' = - гистраль и др. Бывают мость . : дерева, камня, металла, да>е из веревок и прутьев (вето* . Люди могут идти по мосту ге_ - ком или ехать на транспорте

Дети конструируют мостг: кирпичиков, брусков, пласт/-, поролоновых губок веточек* палочек, неотточенных каранда_ей и др. материалов.

Варианты мостов: длинный и короткий, широкий и узкий, высокий и низкий, со ступеньками, перилами и скатами.

Забор (ограждение)

Что такое забор? Сооружение для защиты кого-то (людей, домашних животных) или чего-то (жилища, имущества, земли, огорода) от возможного нападения, уничтожения и разрушения со стороны людей и животных или природных явлений (ветра, урагана, наводнения).

Дети конструируют заборчик и стену из различных материалов — строительных (кирпичиков, кубиков, брусков) и бытовых — губок для мытья посуды, брусков пластилина, пластиковых стаканчиков, картонных коробок, пластиковых бутылок и упаковок, предметов мебели (игрушечной, детской), кеглей и др.

Варианты заборчиков: высокий и низкий, длинный и короткий, открытый (линейный) и закрытый (замкнутый).

Башня

Что такое башня? Высокое строение, напоминающее столб, которое может стоять отдельно или являться частью здания. Башней может называться также нагромождение предметов в виде высокого строения. Башня может быть круглой, четырехгранной или многогранной формы — так же, как пирамида. Но, в отличие от пирамиды, башня не сужается кверху. Символика

башни — восхождение и бдительность.

Дети конструируют башни из элементов одинакового размера — строительных (кубиков, кирпичиков) и бытовых: головных уборов, подушек, пластиковых стаканчиков, формочек для игры с песком, кастрюлек и др.

Варианты башенок: высокая и низкая, широкая и узкая, устойчивая и неустойчивая, прямая и кривая.

Дом (жилище)

Что такое дом (жилище) ^Сооружение, созданное человеком для удобной жизни. В доме человек защищен от жары и холода, от дождя и снега, от ветра и мороза, от диких животных и недобрых людей. Дом напоминает закрытую со всех сторон коробку. Внизу пол, вверху крыша, а по бокам стены. На стенах есть окна и дверь. Окна нужны, чтобы в доме было светло и чтобы можно было посмотреть на улицу, поэтому говорят: «окна — это глаза дома». А дверь нужна для того, чтобы можно было входить в дом и выходить из него. Люди делают свои дома из дерева, камня, кирпичей и других материалов.

Дети конструируют домики из строительных материалов (настольного и напольного конструктора), предметов мебели (стульев) и ткани, картонных упаковок разной формы.

Варианты домиков: большой и маленький, высокий и низкий,

*деревенский и городской, од-
ноэтажный и двух-, трехэтажный.*

Мебель

Что такое мебель? Это пред-
меты, созданные человеком для
удобства в быту: чтобы кушать,
спать, сидеть, хранить вещи было
более удобно, приятно и даже
красиво. Сидеть удобно на стуле,
кресле, лавочке или диване. Сидя за
столом человеку удобнее кушать,
писать, читать и работать. Вещи
удобнее хранить в шкафу или в
сундуке. А спать удобнее всего на
кровати или диване. Каждый
предмет мебели имеет свою особую
конструкцию. У стола есть
столешница и устойчивые ножки.
Шкаф похож на большую коробку с
дверцей, внутри у него есть полки и
вешалки для хранения вещей.

Дети конструируют мебель из
кирпичиков, кубиков, пластин,
брусков и др. материалов — кар-
тонных коробок, диванных подушек,
поролоновых губок.

*Варианты предметов мебели
зависят от их конструкции: кро-
вать может быть широкой и узкой,
длинной и короткой, на ножках и
без них; диван и кресло могут
быть раскладными, а тумбочка
может превратиться в шкаф.*

**Перенос освоенных спосо-
бов в новые ситуации (обра-
зовательные, игровые, быто-
вые). В течение всего учебного
года и в летний период педагог
создает ситуации для переноса**

освоенных способов в новые
смысловые контексты. В результате
дети свободно и уверенно создают
различные постройки (дорожки,
заборчики, лесенки, домики,
диванчики, мосты и др.) из
всевозможных материалов:
кирпичиков, кубиков, пластин, губок
для мытья посуды, картонных
коробок, брусков пластилина,
карандашей, бумажных полосок,
шнурков, ленточек, тесьмы, маг-
нитов (на магнитной доске, хо-
лодильнике) и других предметов.
При этом они легко устанавливают
связь между своими постройками и
реальными архитектурными
сооружениями или бытовыми
предметами.

Педагогическая диагностика

Для текущей диагностики
воспитатель анализирует не только
полученный результат, но также
процесс конструирования и
отношение детей к этой дея-
тельности. При этом ориентируется
на то, что к четырем годам ребенок
уже:

— осмысленно (целенаправ-
ленно) создает и свободно обыг-
рывает несложные постройки
(дорожка, забор, клумба, мостик,
лесенка, диванчик, кресло, стол,
стул, башня, домик, гараж, горка,
поезд, кораблик и др.), понимает
связь между постройками и ре-
альными сооружениями или бы-
товыми предметами;

— владеет базовыми спосо-
бами конструирования: размещает
детали в пространстве таким
образом, чтобы при их со

единении получалась задуманная конструкция — горизонтальная или вертикальная, линейная или замкнутая (ставит, кладет, накладывает друг на друга, представляет и др.);

— различает, правильно называет и самостоятельно использует по назначению основные строительные детали: кубик, кирпичик, пластина (квадратная и прямоугольная), призма (треугогранная), полукуб (призма четырехгранная), брусок (длинный и короткий);

— понимает зависимость формы, величины, красоты и устойчивости конструкции от особенностей деталей (форма, цвет, количество, размещение в пространстве); может делать адекватные замены деталей;

— самостоятельно экспериментирует с различными материалами: строительными, природными (песок, снег, шишки, желуди, камушки, ракушки) и бытовыми (бумага, ткань, фольга), исследует их свойства и создает конструкции по замыслу, теме или творческой задаче (птичка, тучка, цветок, конфета, домик и др.).

Планирование **ИНК" Сентябрь ШЯШШ**

1. Вот какие разные у нас дорожки (из разных материалов).
2. Как узкая дорожка стала широкой (из кирпичиков).
3. Как дорожка превратилась в лабиринт (из поролоновых губок или кирпичиков).

4. Как прямая дорожка превратилась в кривую (из шнурков, ленточек, скакалок).

Октябрь

5. Как в лесу возле дорожки выросли грибы (из разных материалов).
6. Как на кустиках поспели ягодки (из бумажных салфеток).
7. Как шишки превратилась в птичек и рыбок (из природного материала).
8. Как облака стали тучами, и пошел дождь (из бумажных салфеток).

Ноябрь

9. Как короткий заборчик стал длинным (из кирпичиков).
10. Как на заборчике открылись ворота (из кирпичиков).
11. Как заборчик превратился в загородку (из кирпичиков).
12. Как низкая башня стала высокой (из кубиков и других форм).

Декабрь

13. Как обычная башня стала необычной (из кубиков и полукубов).
14. Как башня превратилась в пирамиду (экспериментирование).
15. Вот какие разные у нас елочки (из разных материалов).
16. Как орешки превратились в яблочки (из грецких орехов и фольги).

Январь

17. Как снеговик превратился в неваляшку (из снега на прогулке).
18. Как лесенка превратилась в горку (из кубиков и пластины).

19. Как неудобная кроватка стала удобной (из кирпичиков, полукубов, брусков).

20. Как кресло стало раскладным диваном (из кирпичиков и полукубов).

Февраль

21. Как лесенка превратилась в железную дорогу (на плоскости из брусков).

22. Вот какие разные у нас машинки (из строительных материалов).

23. Как мы построили гараж для машины (из кирпичиков).

24. Как морковка превратилась в сосульку (из фольги).

Март

25. Вот какие разные у нас букеты цветов (из бумажных салфеток).

26. Как мы построили стол на четырех ножках (из брусков и пластины).

27. Как кресло превратилось в тумбочку (из кирпичиков и полукубов)

28. Как тумбочка превратилась в шкаф (из кирпичиков и полукубов).

Апрель

29. Как сугробы превратились в ручейки и лужи (из бытовых материалов).

30. Как опасный мостик стал безопасным (из строительных материалов).

31. Как лодка превратилась в кораблик (из строительных материалов).

32. Как лодка превратилась в ракету (из разных материалов).

■ **НН** Май ШШШ

33. Вот какие красивые у нас клумбы (из строительных материалов).

34. Как мы запускали праздничный салют (из бытовых материалов).

35. Вот какие красивые домики у нас в деревне (из строительного материала).

36. Как наш город рос-рос и вырос! (из строительного материала).

Примечание. В течение учебного года проводится **18** занятий конструированием из строительного материала, **14** — из бытового (бумаги, ткани, фольги) и **4** — из природного. Это деление на виды условно, поскольку многие темы предполагают свободный выбор материалов педагогом и детьми. Приоритетной является задача — **что и как делать**, а не **из чего**. К тому же в самостоятельной деятельности дети делают свободный перенос освоенных способов и типов конструкций в различные материалы и постройки.

Фото 10. Варианты елочек из разных материалов созданы детьми второй младшей группы ДОО «Чудо-садик», г. Москва.

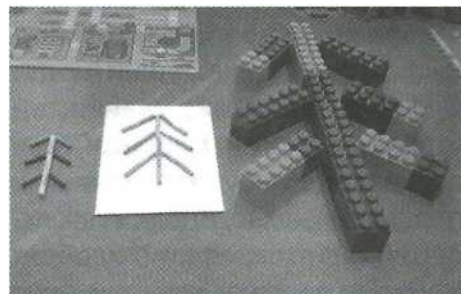

Сентябрь Конструирование из различных материалов

1 неделя Вот какие разные у нас дорожки

Образовательные задачи.

Помочь детям установить ассоциативные связи между реальными дорожками и конструкциями из различных материалов — кирпичиков, кубиков, пластин, поролоновых губок, брусков пластилина и др. Уточнить и обобщить представление о дороге как сооружении, созданном для удобства перемещения в пространстве. Расширить опыт конструирования дорожек. Создать условия для свободного выбора материалов. Развивать ассоциативное восприятие, наглядно-образное мышление, воображение. Воспитывать интерес к конструированию и обыгрыванию построек.

Базовые понятия, умения и способности. Представление о том, что целое (дорожка) создается в процессе объединения частей (кирпичиков).

Материалы, инструменты, оборудование. Различные материалы на выбор детям: кирпичики, кубики, пластины, поролоновые губки, пластиковые крышки, бруски пластилина, неотточенные карандаши, бумажные полоски, камушки и др. Игрушки для обыгрывания построек — куколки, машинки, зоологические игрушки, мячики и предметы-заместители. Иллюстрации и фотографии с изображениями дорожек для уточнения

представлений и установления ассоциаций с постройками (демонстрируются до и после конструирования).

Содержание НОД

Дети свободно и удобно размещаются на полу. Педагог показывает изображения различных дорожек — фотографии, иллюстрации, репродукции (по возможности использует информационно-коммуникативные технологии) и рисунки детей старшего дошкольного возраста. Спрашивает, что такое дорога, для чего она нужна, где дети видели настоящие дорожки? Помогает осмыслить и обобщить представление о том, что дорога — это постройка, специально созданная людьми для того, чтобы им было удобно ходить и ездить.

Педагог предлагает вспомнить способ конструирования дорожки. Если дети ранее не посещали детский сад, показывает способ создания линейной конструкции — поочередно выкладывает в ряд три-четыре кирпичика и поясняет: «Кладу один кирпичик, потом второй, а за ним и третий — вот так! Плотно прижимаю кирпичики — дорожка ро-о-овная! Куколка пойдет и не упадет». Обыгрывает постройку с помощью игрушки. Жестом подчеркивает линейный характер постройки: «Вот какая дли- и-инная дорожка!» Если в группе

есть дети, ранее посещавшие детский сад и владеющие этим базовым способом, просит одного активного ребенка показать другим детям, как можно построить дорожку из кирпичиков.

Затем педагог предлагает детям выбрать по своему желанию материалы для конструирования и построить на полу ровные дорожки. Помогает определиться с выбором и в процессе работы оказывает индивидуальную поддержку. По мере готовности построек приглашает поиграть и проверить — смогут ли куколки и зверушки пройти, а машинки проехать. Образовательная ситуация может плавно перейти в свободную игру.

Индивидуализация содержания обеспечивается свободным выбором материала как по его качеству (форма, цвет, размер, фактура), так и по количеству (от трех до десяти-двенадцати деталей в одной дорожке).

Осмысление результата. Сразу по окончании работы или спустя некоторое время (но в этот же день) педагог спрашивает детей, что такое дорога, почему дорожки бывают разные, как у нас получились такие разные дорожки (построены из разных материалов, длинные и короткие, узкие и широкие). Для более глубокого осмысления читает детям стихотворение В. Ши-пуновой «Вот какие разные»:

Много в мире есть дорожек
Для колёс, копыт и ножек:
Длинные, короткие,

Узкие, широкие,
Чистые и грязные.
Вот какие разные!

Самостоятельная деятельность. Дома и в детском саду дети конструируют дорожки из разных материалов.

Интеграция видов деятельности. Дети «находят» дороги и дорожки на улице. Рассматривают изображения разных дорог и слушают стихотворения [см. Приложение 1]. Ходят по тактильным дорожкам в музыкальном зале или в коридоре [см. Приложение 2]. Рисуют дорожки карандашами, фломастерами, мелками. Уточняют представление о дороге, ее назначении и наиболее характерных признаках. Пытаются создать общие постройки дорожек, действуя в парах или малых группах. Сравнивают постройки подлине, ширине, количеству деталей. Педагог содействует пониманию и точному употреблению слов длинная/короткая, узкая/широкая, прямая/кривая, чистая/грязная, удобная/неудобная; строить, кирпичик, пластина, кубик.

Взаимодействие с семьей. На информационном стенде педагог размещает карточку с вариантами построек, советует родителям совершить с детьми прогулку в поисках дорожек и наблюдений за их созданием или уборкой. При желании родители могут принести в детский сад фотографии для оформления альбома или газеты «По каким дорожкам мы гуляем вместе с мамой и папой».

Фотопрогулка «Вот какие бывают дорожки»

Развитие восприятия и расширение представлений о дорогах



Фото 11. Лесная тропинка.



Фото 12. Следы на дороге.

Фото 13. Дорожка в старом парке.



Фото 14. Осенние листики на дорожке.

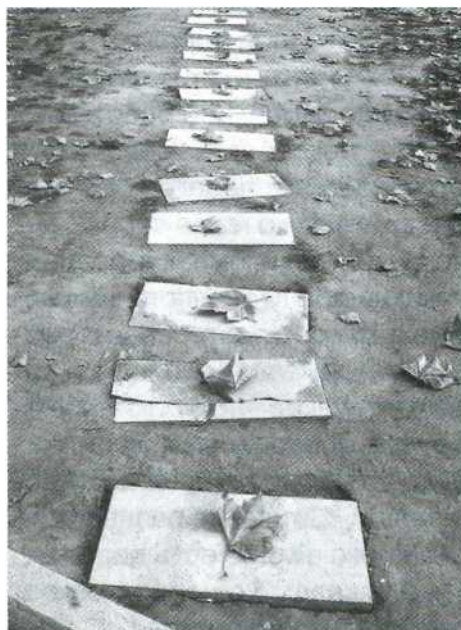

От представлений к образам фантазии

Установление связей между реальными дорогами и постройками

Се
нтя
брь



Фото 15. Мы едем-едем-едем и любимся облаками. Автомобильная дорога (шоссе).

Рис. 1. На сказочных тропинках. Иллюстрация к потешке «Бежит курочка с ведром».



Фото 16. Вот какие разные у нас дорожки. Экспериментирование с разными материалами (строительными, бытовыми, художественными).

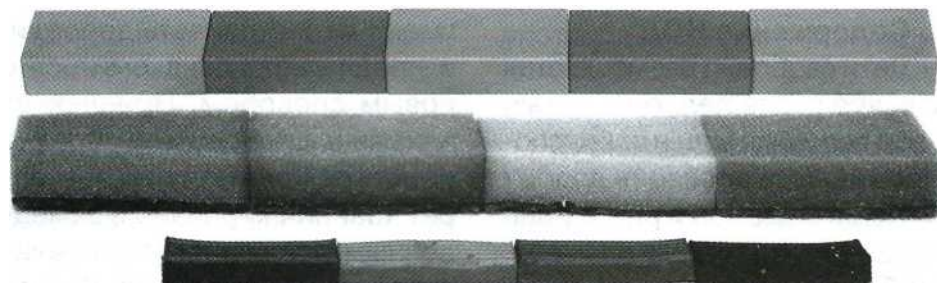

2 неделя Как узкая дорожка стала широкой**Образовательные задачи.**

Вызвать интерес к конструированию дорожки из кирпичиков. Обратит внимание на связь конструкций с реальными сооружениями. Напомнить способы преобразования узкой дорожки в широкую: 1) замена деталей; 2) достраивание в ширину. Познакомить с новым способом — изменение ширины дорожки путем поворота деталей. Развивать восприятие, мышление и воображение. Воспитывать позитивное отношение к играм и занятиям со строительным материалом.

Материалы, оборудование. У каждого ребенка набор из 6-8 кирпичиков и предмет для обыгрывания построенной дорожки (машинка, куколка). У педагога такой же набор строительных деталей и три игрушки: две куколки контрастного размера и машинка.

Базовые понятия и способы.

Освоение трех разных способов преобразования узкой дорожки в широкую: 1) замена деталей; 2) достраивание постройки в ширину; 3) поворот деталей.

Содержание НОД

Дети свободно размещаются на ковре возле педагога — так, чтобы всем был виден показ способов конструирования дорожки. Педагог демонстрирует две игрушки контрастного размера. Сообщает, что кукла с дочкой

вышли на прогулку, а мы построим для них дорожки: сначала для маленькой куколки, а потом и для большой (можно играть с мишками, машинками и другими игрушками).

Педагог выкладывает кирпичики в ряд, прижимая друг к другу короткими гранями. Комментирует: «Получилась узкая дорожка». Берет маленькую игрушку, «проводит» ее по дорожке и рассказывает народную потешку:

Маленькие ножки Бежали по дорожке: Топ-топ-топ-топ-топ! Помещает на узкую дорожку большую куклу, показывает, как она балансирует и соскакивает. Интересуется, почему же большая кукла боится идти по дорожке. Спрашивает детей, как можно узкую дорожку превратить в широкую. Выслушивает ответы и напоминает способы, которые дети уже освоили в первой младшей группе: 1) замена кирпичиков на пластины; 2) достраивание второго ряда деталей.

Уточняет, что так дети уже умеют перестраивать дорожки, и предлагает познакомиться с новым способом. Привлекает внимание детей к узкой дорожке из четырех-пяти кирпичиков, берет крайний кирпичик и замедленным движением поворачивает его на 90 градусов. Делает

паузу для осмысления этого действия детьми. Затем просит одного из детей повернуть второй кирпичик. Уточняет: «Мы повернули кирпичик, и дорожка стала широкой». Приглашает еще двух-трех детей продолжить преобразование дорожки. Берет большую игрушку, проводит ее по дорожке и говорит: «Вот какая широкая дорожка!» Затем досказывает потешку:

Большие ноги
Шли по дороге:
Топ-топ-топ-топ!

Педагог предлагает детям самим построить узкие дорожки и превратить их в широкие. Сначала дети конструируют узкие дорожки знакомым способом: выкладывают кирпичики в ряд (линейно), плотно прижимают их друг к другу короткими гранями и в течение одной-двух минут обыгрывают свои постройки маленькими куколками и машинками.

Затем педагог показывает две игрушки большого размера — куклу и машинку. И предлагает детям **перестроить** свои дорожки так, чтобы по ним могли пройти или проехать большие игрушки. Дети осваивают новый способ преобразования узкой дорожки в широкую: поворачивают кирпичики так, чтобы они соприкасались длинными гранями. Педагог ходит с игрушками и включается в обыгрывание созданных построек. Поощряет детей: «Молодцы, у вас получились широкие дорожки: большая

машина свободно проехала и большая кукла прошла!».

Индивидуализация содержания обеспечивается свободным выбором материала по его цвету и количеству (от четырехшести до десяти-двенадцати деталей в одной дорожке). Тех малышей, которые испытывают трудности и не уверены в себе, педагог приглашает строить вместе, по очереди.

Осмысление результата.

Дети размышляют о том, почему дорожки бывают разной ширины, уточняют представление о том, какими способами можно изменить постройку — узкую превратить в широкую.

Самостоятельная деятельность. Дети рассматривают изображения дорог и сооружают дорожки для игрушек разного размера.

Интеграция видов деятельности. Дети уточняют представление о том, что такое дорога; какие бывают дороги и для чего они нужны; из чего и как люди сооружают дороги (из камня, бетона, асфальта, дерева и др. материалов). Рисуют дорожки разной ширины. Ходят по узким и широким дорожкам. Педагог содействует пониманию и точному употреблению слов кирпичик, узкая/широкая (дорожка), было/стало, повернуть, изменить.

Взаимодействие с семьей.

Педагог советует родителям создать дома условия для конструирования узких и широких дорожек из разных материалов.

Способы превращений узкой дорожки в широкую

Осмысление, расширение, обобщение художественного опыта



Фото 17. Узкая дорожка из кирпичиков.



Фото 18. Обыгрывание созданных построек.



m *ш*
Ш
ш

Фото 19. Получение широкой дорожки способом замены деталей (вместо узких кирпичиков берем широкие пластины).

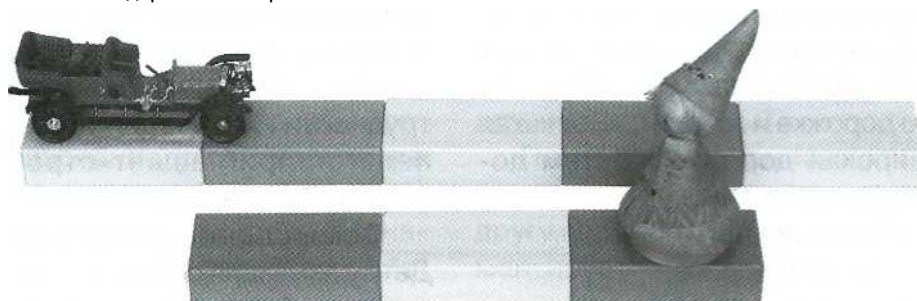

Фото 20. Превращение узкой дорожки в широкую способом достраивания второго ряда (расширение постройки симметричным способом).



Фото 21. Преобразование узкой дорожки в широкую способом поворота кирпичиков (новый способ!).

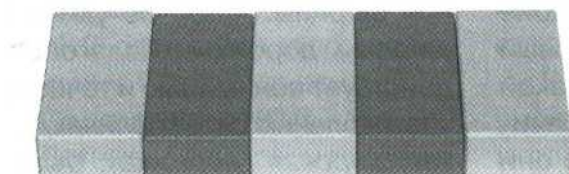

22. Создание широкой дорожки в процессе присоединения кирпичиков друг к другу длинными гранями

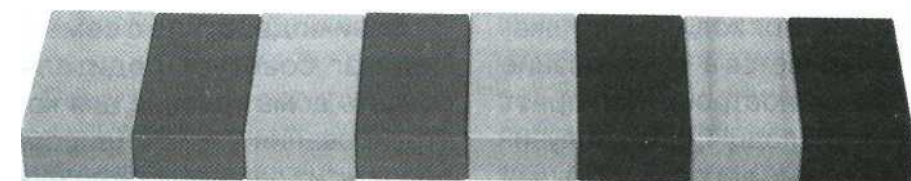

Игры с постройками в свободной деятельности

Поддержка детской индивидуальности, инициативы, активности



Фото 23. Авария на узкой дорожке.



Фото 24. Безопасное движение на двухполосной дороге.



Фото 25. Поиск цветовых решений — чередование кирпичиков по цвету.



Фото 26. Освоение шахматного порядка в цветовом решении дорожки.



Фото 27. Экспериментирование с размещением деталей в постройке.

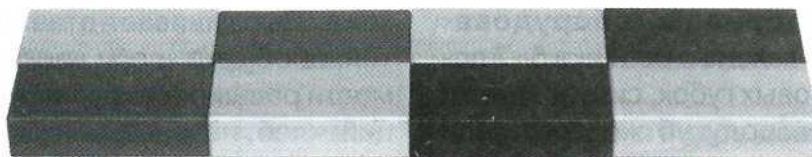

Фото 28. Конструирование дорожек из поролоновых губок.

Фото 29. Перенос освоенного способа в работу с новым материалом.

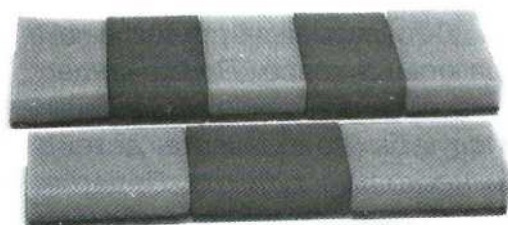

3 неделя Как дорожка превратилась в лабиринт

Образовательные задачи.

Вызвать интерес к конструированию лабиринта — дорожки с поворотами. Показать связь между линиями и постройками: прямая линия — прямая дорожка, кривая линия — кривая дорожка. Начать знакомство с новой деталью — полукубом: сравнить с кубиком и реальными предметами. Создать условия для экспериментирования и свободного конструирования. Развивать ассоциативное восприятие и воображение. Воспитывать активность, любознательность, самостоятельность.

Материалы, оборудование. У каждого ребенка 5-7 поролоновых губок, силуэт мышки и один полукуб желтого (или иного) цвета для изображения сыра. У педагога 12-15 поролоновых губок, игрушечная мышка, один кубик нейтрального цвета и три полукуба (два нейтрального цвета и один желтый)

Базовые понятия и способы.

Представление о прямой и кривой линии, освоение способов рисования и конструирования кривой дорожки с поворотами.

Содержание НОД

Дети размещаются возле педагога на ковре. Примечание: возле ковра заранее размещены полукубы (по количеству детей) и несколько кубиков. Педагог показывает детям полукуб ней-

трального цвета (чтобы исключить цветовые ассоциации). Предлагает внимательно рассмотреть. Спрашивает, как можно назвать такую форму. (Малыши высказывают свои догадки.) Педагог ставит сверху полукуба еще один полукуб и подводит детей к «открытию»: из двух одинаковых деталей получился кубик, поэтому новую форму можно назвать полукуб.

Педагог просит детей осмотреться вокруг, найти полукубы, взять по одному и вернуться на место. Советует рассмотреть форму и угадать, на что она похожа. Выслушивает ответы детей, обобщает и при необходимости расширяет круг ассоциаций: хлеб, печенье, книжка, подушка, стул, табурет, столик, окошко, картина и др.

Затем педагог показывает полукуб желтого цвета и сообщает: «А сегодня полукуб будет сыром». Берет игрушечную мышку. Говорит: «Наша мышка очень любит сыр. Она его прячет в свою норку. А где же норка? Сейчас узнаем». Педагог начинает выкладывать прямую дорожку из поролоновых губок (3-4 детали). Показывает, как мышка с сыром бежит по дорожке и вдруг начинает испуганно метаться. Поясняет: «Мышка боится: вдруг кто-то заберется в норку и утащит сыр. Что же делать?». Делает паузу для раз

мышлений детей. И затем про-должает строить дорожку, только уже не прямую, а кривую, с по-воротами. Сделав два-три поворота, вовлекает в постройку детей: предлагает им построить для мышки лабиринт—дорожку с поворотами. Возможны разные варианты организации деятельности, когда дети:

- поочередно дополняют по-стройку, начатую педагогом;
- создают постройки индивиду-ально;
- конструируют лабиринт парами или небольшими группами по три-четыре ребенка (этот вариант удобен в раз-новозрастном объединении детей).

По окончании работы педагог вовлекает детей в обыгрывание постройки. Дети берут своих мышек и «кусочки сыра» (полу- кубы). Они изображают, как мышки бегут по лабиринту и складывают сыр в «норку». Педагог комментирует: «Прямо-прямо, поворот, прямо, поворот и опять поворот, а вот и норка».

Индивидуализация содер-жания обеспечивается свободой действий каждого ребенка и раз-нообразием конфигураций по-стройки, которую он может создать по своему желанию — из любого количества деталей, с любым количеством поворотов, в любой форме сотрудничества с педагогом и другими детьми.

Осмысление результата.

Педагог помогает детям понять, что такое лабиринт, в чем отли-

чие прямой линии от кривой, почему нужны не только прямые, но и кривые дорожки. Например, мышка в лабиринте может спрятаться от кошек и сберечь свой сыр. Педагог предлагает детям послушать отрывок из стихотворения В. Шипуновой «Мышка и сыр» [полный вариант приведен в Приложении 1 на стр. 125]: Мышка шла-шла-шла, Мышка сыр нашла, Хвастаться не стала,

В норку побежала... Стоп-стоп

— поворот! Потеряла мышка

ход... Хвостиком махнула,

Снова повернула...

Самостоятельная деятельность.

Дети конструируют лабиринты из различных материалов; по своему желанию включают полукуб в различные постройки.

Интеграция видов деятель-ности. Дети рисуют прямые и кривые дорожки, изображают мышек, лепят кусочки сыра из пластилина и соленого теста. Пытаются ходить по лабиринту, обозначенному скакалками или стульями. Педагог содействует пониманию и точному употреблению слов лабиринт, полукуб, прямая/кривая, прямо, поворот, норка.

Взаимодействие с семьей.

На информационном стенде для родителей педагог размещает карточку с изображением лаби-ринтов, созданных детьми; советует создать дома условия для построек из поролоновых губок.

Конструирование кривых дорожек с поворотами

Расширение познавательного и художественного опыта

Сен-
тя-
брь



Фото 30. Знакомство с новой деталью — Фото 31. Сравнение полукуба с кубиком полукубом (на примере сыра для мышки) (экспериментирование с деталями)



Фото 32. Сравнение полукуба с кирпичиком.

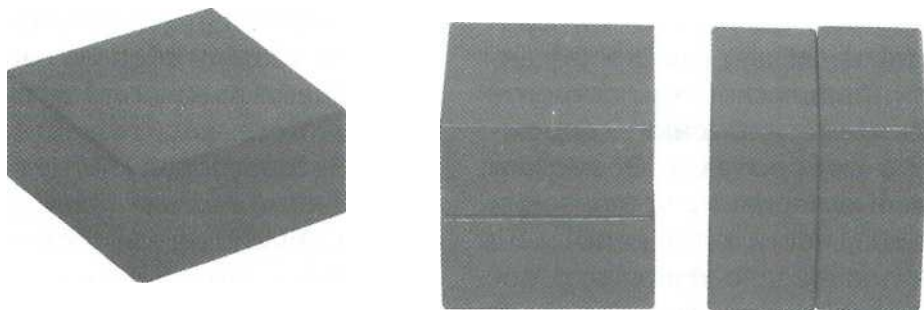

Фото 33. Конструирование лабиринта из поролоновых губок.



Фото 34. Вариативность кривой дорожки с поворотами.



Знакомство с лабиринтом: от образа к постройке

Интеграция разных видов деятельности для осмысления понятия

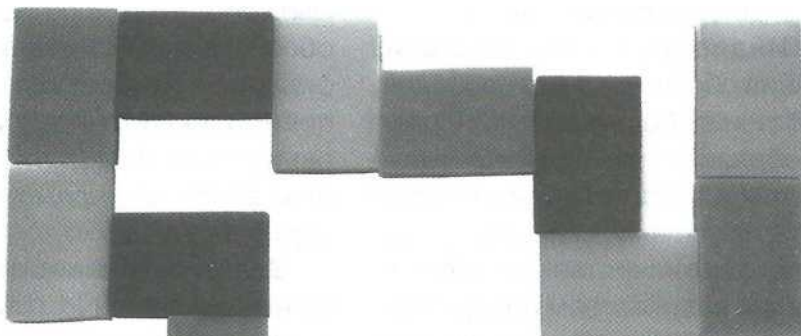
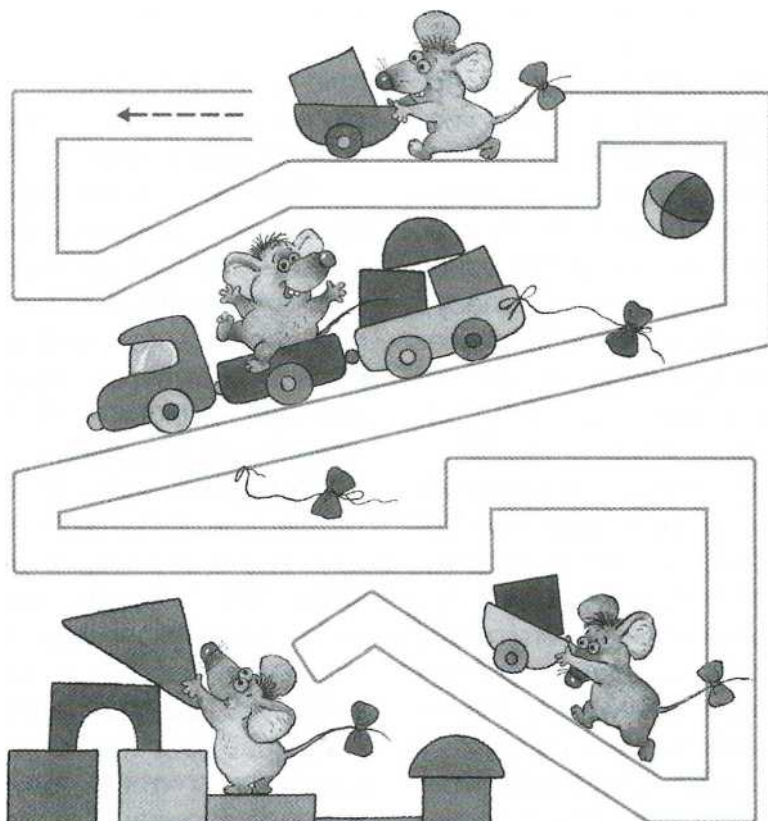

Се
ня
брь

Рис. 2. Лабиринт «Мышки-строители» для рисования кривых дорожек. Фото

35. Конструирование замкнутого лабиринта из поролоновых губок.

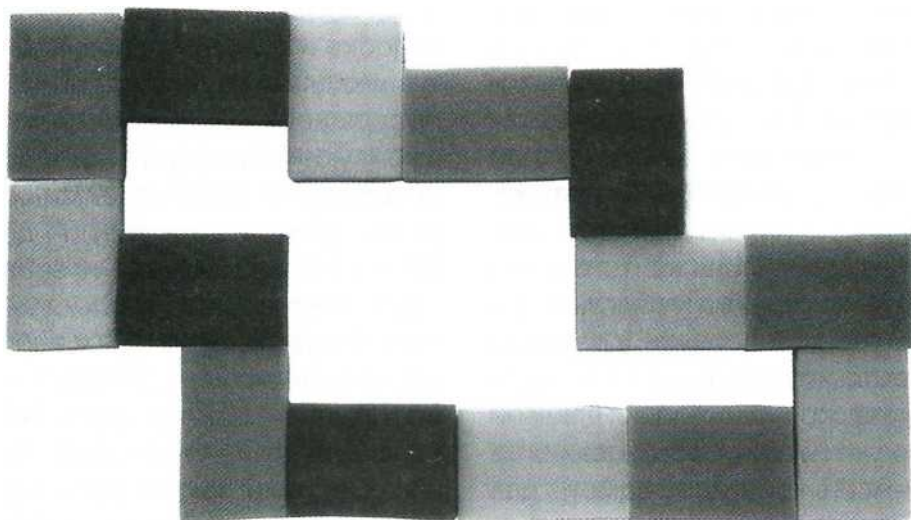

4 неделя Как прямая дорожка превратилась в кривую**Образовательные задачи.**

Вызвать у детей интерес к конструированию длинной дорожки из гибких бытовых предметов и материалов (шнурков, тесьмы, ленточек) и созданию сюжетной композиции (дорожка в лесу). Показать вариант преобразования прямой дорожки в кривую и помочь осмыслить необходимость такого изменения. Обратить внимание на связь конструкций с реальными объектами (дорожка лесная, полевая, луговая). Развивать восприятие, мышление и воображение. Воспитывать позитивное отношение к совместным играм и занятиям со строительным материалом.

Материалы, инструменты, оборудование. У каждого ребенка два-три шнурка (или ленточки, тесьмы, веревки-скакалки) для конструирования гибкой дорожки, четыре-пять предметов, вокруг которых будет изгибаться дорожка (раздаточный математический или сенсорный материал — елочки, грибки — или предметы-заместители — кубики, цилиндры, пирамидки, кегли), комочек пластилина желтого цвета для лепки колобка и обыгрывания построенной дорожки. У педагога несколько длинных шнурков для показа способа создания длинной дорожки и ее преобразования из прямой в кривую, предметы для создания проблемной ситуации

(елочки, грибки, цилиндры-пеньки) и колобок для обыгрывания созданной дорожки.

Базовые понятия и способы.

Представление о прямой и кривой линии в сравнении их конфигураций и значений. Прямая дорога — самая короткая, ровная и быстрая. Кривая — длинная, гибкая, удобная для преодоления преград.

Содержание НОД

Дети свободно размещаются на ковре возле педагога — так, чтобы всем был виден показ способов конструирования дорожки и ее преобразования из прямой в кривую. Сначала педагог выкладывает на ковре два-три шнурка так, чтобы получилась прямая дорожка: «Вот какая дорожка — длинная, прямая!» (*сопровождающий жест, подчеркивающий то, что дорожка прямая*). Затем показывает детям колобка и создает игровую ситуацию для осмысления способа превращения прямой дорожки в кривую: «И покатился колобок по дорожке (*прокатывает колобка по прямой дорожке*). А дорожка бежала-бежала и забежала в густой лес (*продолжает выкладывать шнурки*). Вот елочка на пути встала. Дорожка ее обогнула — вот так (*изгибает шнурок вокруг елочки*). А вот пенек. Дорожка вокруг него изогнулась (*вновь изгибает шнурок*).

создавая кривую дорожку). И снова елочка» (предлагает одному из детей выложить дорожку, огибая елочку).

Педагог вовлекает детей в размышление: «Была дорожка прямая, а стала... (кривая). Почему? Да, потому что в лесу есть преграды — деревья, кусты, пеньки — и дорожка изгибается возле них». Предлагает детям взять по два-три шнура (или ленточки) и самим выложить дорожку. Сначала прямую. А потом показать, как дорожка забежала в лес, встретила преграды и стала кривой. Дети создают конструкции: выкладывают из шнурков прямые дорожки и затем превращают их в кривые. Педагог вовлекает детей в совместную деятельность, предлагая объединиться по два-три ребенка и создать общую длинную дорожку, выкладывая шнуры поочередно. Показывает, как можно соединить уже выложенные дорожки с помощью дополнительного шнура, свободно изгибая его, делая петли и подгоняя тем самым до нужного размера.

По мере готовности дорожек педагог советует детям быстро слепить колобков из теста или пластилина (или раздает шарики для пинг-понга). Дети обыгрывают свои сооружения — прокатывают по ним колобков, уточняя тем самым представление о конфигурации дорожек. Вспоминают, как мышка бегала по лабиринту, и делают открытие: кривые дорожки бывают разные.

Индивидуализация содержания обеспечивается свободным выбором материалов для конструирования и свободой линий, лежащих в основе конструкций. У каждого ребенка получается своя дорожка и свой сюжет.

Осмысление результата. По окончании работы педагог спрашивает детей, почему прямая дорожка превратилась в кривую (в лесу появились преграды), и как мы это сделали (изогнули шнуры, ленточки, чтобы обойти препятствия). Людям нужны разные дорожки — и прямые, и кривые. Кривые дорожки тоже разные. Они могут быть плавными, в виде волны или змейки. А могут быть с углами в виде лабиринта.

Интеграция содержания. Дети размышляют о том, почему дороги разные; зачем людям нужны кривые дороги. Рисуют кривые дорожки в виде волнистой линии и лабиринта. Ходят друг за другом по тактильной дорожке «Змейка» (см. Приложение 2), по «кривой дорожке», нарисованной педагогом мелом на асфальте. Педагог содействует пониманию и точному употреблению слов длинная/короткая, прямая/кривая, удобная/неудобная, гибкая, плавная.

Взаимодействие с семьей. Педагог советует родителям сконструировать вместе с детьми кривые дорожки (из шнурков, ленточек, веревок) в виде волны и в виде лабиринта — для наглядного сравнения.

Конструирование кривых дорожек с волнами

Расширение познавательного и художественного опыта

С
е
н
т
я
б
р
ь



Фото 36. Две дорожки из шнурков — кривая и прямая.



Фото 37. Кривая дорожка из шнурков с волнами и петлями.



Фото 38. Дорожка огибает деревья и становится кривой.

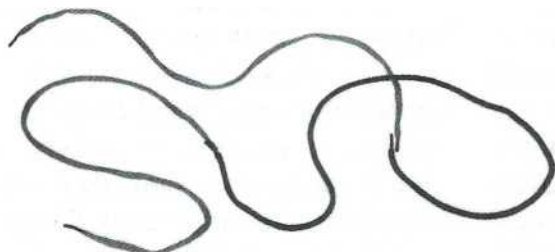

Фото 39. Сколько дорожек в этом лесу?

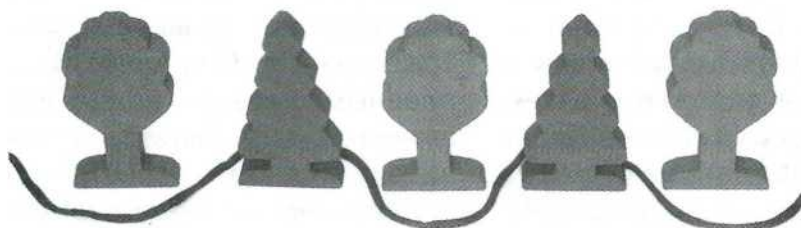

Фото 40. Композиция «Вот какой густой лес».

Фото 41. Тропинка поможет не заблудиться в лесу.



Фото 42. Возле леса дорожка прямая, а в лесу кривая.

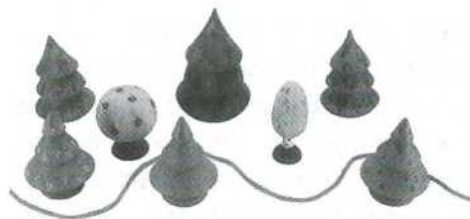

Создание, изменение и обыгрывание композиций

Уточнение и расширение представлений о тропинках



Фото 43. Композиция
«Вот как много в
лесу тропинок».

Фото 44. Вариативность композиций.



Фото 45. Обыгрывание композиции «Лесные тропинки».

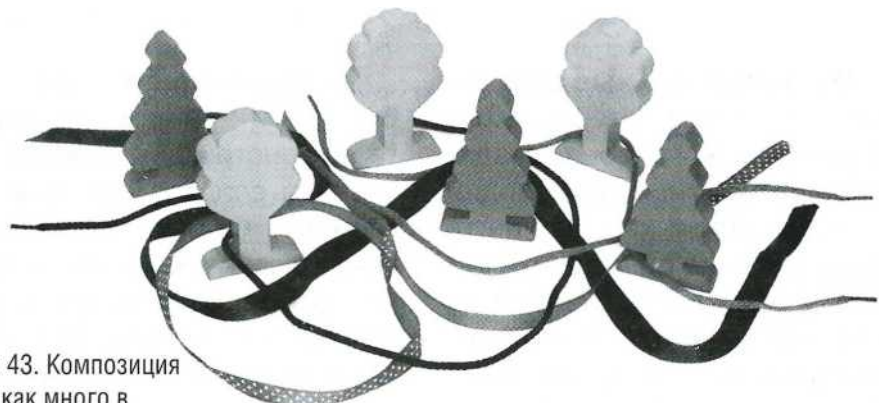

Октябрь Конструирование из различных материалов 5 неделя Как в лесу возле дорожки выросли грибы

Образовательные задачи.

Вызвать у детей интерес к конструированию грибов и созданию коллективной композиции «Грибная полянка». Уточнить представление о строении гриба, создать условия для свободного выбора деталей и поиска способа конструирования. Поддерживать стремление сочетать разные способы конструирования. Закрепить представление о новой детали «полукуб» на основе сравнения с кирпичиком и задействовать в постройке. Развивать эстетическое восприятие и творческое воображение. Воспитывать активность, позитивное отношение к совместной деятельности.

Материалы, оборудование. У детей цветные шнурки или узкие ленты для создания кривой дорожки и материалы для конструирования грибов: для шляпок — скорлупки грецкого ореха, цветные пластиковые крышки, футлярчики киндер-сюрпризов, призмы; для ножек — цилиндры разной высоты, колпачки; для подставок — полукубы, кирпичики и другие материалы (на выбор). У педагога несколько шнурков для изображения кривой дорожки, разные материалы для конструирования грибов, картинки с изображением грибов и корзинка для «сбора» грибов.

Базовые понятия и способы.

Понятие о том, что одна и та же конструкция (грибок) может быть создана из разных материалов на основе представления о строении (шляпка, ножка). Освоение способа вертикальной постройки из разных по форме деталей (наложение ножки на подставку и шляпки на ножку).

Содержание НОД

Дети свободно размещаются на ковре возле педагога — так, чтобы всем был виден показ способов конструирования. В руках у них цветные шнурки или узкие ленты. Педагог предлагает детям построить кривые дорожки для прогулки в лес. Быстро выкладывает кривую дорожку, чтобы напомнить способ, освоенный на предыдущей неделе. Дети по своему желанию продолжают достраивать дорожку, начатую педагогом, или же выкладывают свои дорожки.

Педагог спрашивает детей, что можно найти, если гулять по лесным дорожкам. Дети высказывают свои догадки. Педагог показывает картинки или фотографии с лаконичным изображением грибов (по возможности использует ИКТ — информационно-коммуникативные технологии). Просит внимательно рассмотреть и угадать, что есть у каждого гриба. Обобщает от

веты: «У каждого гриба есть ножка и шляпка».

Затем педагог сообщает детям, что возле наших лесных дорожек сейчас вырастут грибы. Предлагает осмотреться и найти детали, напоминающие ножки и шляпки грибов. Внимание: если дети еще не умеют выбирать материалы для работы, педагог заранее готовит разные детали для каждого ребенка (по две-три ножки и две-три шляпки). Желательно, чтобы у каждого ребенка оказались разные материалы — скорлупка грецкого ореха, цветная пластиковая крышка, столбики разной высоты. Обычно дети сами догадываются, как можно сделать грибки — наложить шляпку на ножку и поставить возле дорожки. Если они испытывают затруднения, педагог показывает способ и комментирует: «Вот ножка, она стоит. А вот шляпка, она лежит на ножке, сверху. Грибок похож на домик, шляпка — это крыша». Педагог поддерживает интерес к конструированию грибов из разных материалов.

Если дети быстро справляются с задачей, педагог показывает им полукуб зеленого или желтого цвета и напоминает о том, что дети уже познакомились с этой деталью, когда строили лабиринт. Дети вспоминают, что тогда полукуб был кусочком сыра. Педагог предлагает им сравнить полукуб с кирпичиком. И затем советует использовать эти формы в качестве подставок для грибов.

Дети размещают по одному грибочку на полукубах и по два — на кирпичиках. По окончании работы дети слушают стихотворение В.А. Шипуновой «Грибочки»:

У дорожки под листочки Дружно
прячутся грибочки. Шляпки
крепкие и ножки Унесём домой в
лукошке.

В свободной деятельности дети собирают грибочки в корзинку.

Индивидуализация содержания обеспечивается свободой выбора материалов для конструирования грибочков. Дети могут создать от одного до пяти и более грибов. В любом случае задача выполнена, если ребенок освоил тип конструкции и установил связь между своей постройкой и настоящим грибом.

Осмысление результата. Педагог подводит детей к пониманию того, что одна и та же постройка (грибок) может быть создана из разных деталей.

Интеграция видов деятельности. Дети уточняют и расширяют представление о лесе, о съедобных и ядовитых грибах. Рисуют и лепят грибы по представлению. Педагог содействует пониманию и точному употреблению слов прямая/кривая (дорожка), гриб, грибок, грибная (полянka), грибной (суп).

Взаимодействие с семьей. Педагог советует родителям побеседовать с детьми о том, что такое лес, кто там живет и что растёт, зачем нужны лесные тропинки, какие бывают грибы.

Варианты композиций «Грибная полянка»

Расширение познавательного и художественного опыта

Ок
тяб
рь



Фото 46. Знакомимся с грибами по фотографиям.



Фото 47. Конструируем грибы из строительных и бытовых материалов. Фото

48. Создаем композицию «Грибная полянка».



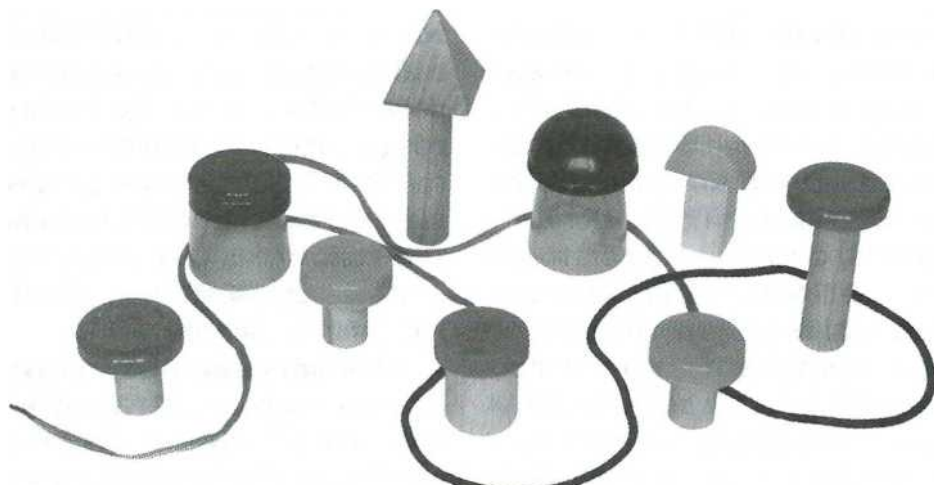

Фото 49. Для шляпок используем скорлупки грецких орехов.



Фото 50. Конструируем грибы из разных материалов на подставках.

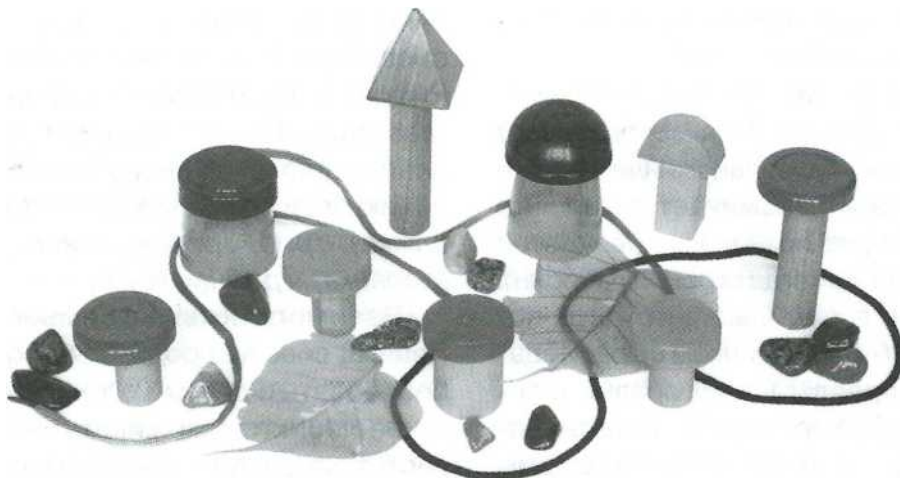

Фото 51. Дизайн-композиция для интерьера «Грибной пенек» (МДОУ № 22, г. Москва).

Образовательные задачи.

Вызвать интерес к созданию образа кустика со спелыми ягодками. Закрепить технику скатывания шариков из бумажных салфеток и приклеивания рациональным способом. Обратить внимание на сходство реальных ягод в природе с образами фантазии. Развивать воображение, чувство цвета, мелкую моторику, координацию в системе «глаз-рука», обогащать тактильные ощущения. Воспитывать эстетические эмоции, активность, уверенность, аккуратность, стремление доводить начатое дело до конца.

Материалы, оборудование. У детей и педагога: бумажные салфетки красного и розового, синего и голубого цвета (пара на выбор), силуэты кустиков зеленого цвета, клей в пластиковых крышках, матерчатые салфетки. Демонстрационный материал: иллюстрации и фотографии для рассматривания кустиков с ягодами, кукла с корзинкой, узкая лента для изображения кривой дорожки.

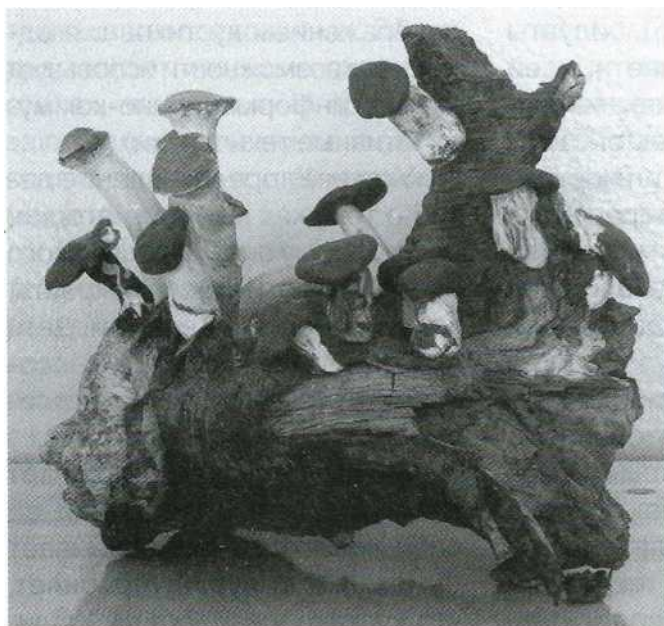
Базовые понятия и способы.

Понятие о том, что шарики можно получить круговым раскатыванием в ладонях любого пластичного материала (пластилина, глины, соленого теста, мягкой бумаги и др.).

Содержание НОД

Дети размещаются за столами и работают индивидуально, парами или малыми группами (форма организации детей избирается педагогом). Если дети работают индивидуально, каждому из них педагог дает силуэт кустика и прямоугольник зеленого цвета. Если работают парами или малыми группами, педагог дает один силуэт кустика на пару или группу детей (размер кустика варьируется).

Педагог напоминает детям о том, что они уже создавали лесные дорожки и собирали грибы, которые сами же сконструировали. Приглашает снова отправиться в лес и увидеть кустики со спелыми ягодками. Показывает иллюстрации или фотографии с изображением кустиков с ягодками (по возможности использует ИКТ — информационно-коммуникативные технологии).

Уточняет представление детей о том, как выглядят ягодки, какую форму они имеют и какого цвета бывают. Просит показать, как можно слепить шарики. Дети имитируют лепку шариков — совершают круговые движения ладонями.

Затем педагог предлагает детям изобразить кустики со спелыми ягодками. Показывает бумажные силуэты, поясняет, что кустики у нас уже выросли.

И теперь на них появятся ягодки. Ягодки мы сделаем из бумажных салфеток: оторвем кусочки и раскатаем ладошками — вот так (показывает, чтобы напомнить способ, освоенный в первой младшей группе). Ягоды на кустиках бывают спелые и не очень спелые. Педагог поднимет вверх бумажные салфетки красного и розового цвета, просит угадать, из какой салфетки получатся спелые, а из какой — не очень спелые ягодки. Уточняет выбор: красные ягодки — спелые, а розовые еще не спели. Затем дети делают такой же выбор между салфетками синего и голубого цвета. Педагог просит детей выбрать пару салфеток по своему желанию: красную и розовую или синюю и голубую.

Дети выбирают пару салфеток для изображения спелых и не очень спелых ягодок, разрывают салфетки на кусочки и катают шарики ладошками. Затем размещают ягоды на своих кустиках, любят. И приклеивают рациональным способом: слегка окунают в клей и прижимают к кустику.

Для завершения образовательной ситуации и закрепления ранее освоенного материала педагог выкладывает кривую дорожку, проводит по ней куколку с корзинкой и рассказывает потешку:

- Куда бежите, ножки?
- По *кривой* дорожке,
С бугра на бугор
За ягодой в бор.

В зеленом бору
Для вас наберу
Синей черники,
Красной земляники.

Педагог проходит с куколкой от ребенка к ребенку и радуется тому, как много ягод на кустиках, есть ягодки синие, есть красные, есть спелые и не очень спелые. Но все-все кустики с ягодами очень красивые.

Индивидуализация содержания обеспечивается свободным выбором цвета салфетки для изображения ягод, вариативность форм кустиков, поддержкой детской инициативы при создании композиции, индивидуальным темпом и объемом выполненной работы (количество ягод, размер кустика зависит от возможностей конкретного ребенка).

Осмысление результата.

Педагог спрашивает детей, какую форму имеют ягодки, каким способом можно их получить из разных материалов (круговое раскатывание), и как можно узнать, где ягодки спелые, а где не очень спелые.

Интеграция видов деятельности. Дети вспоминают сказки, потешки, стихи, загадки, где упоминаются кустики и ягодки. Лепят ягоды, рисуют пальчиками и ватными палочками. Играют в подвижную игру «У медведя во бору».

Взаимодействие с семьей.

Педагог советует родителям расширить вкусовые впечатления детей — предложить покушать и сравнить разные ягоды.

Создание композиции «Ягодки на кустиках»

Экспериментирование с цветом для передачи спелости ягод

Ок
тяб
рь



Фото 52. Дети выбирают силуэт кустика по своему желанию. Основу для композиций (силуэты) можно выполнить обрывной техникой или вырезать ножницами. Это делает педагог или дети старшего дошкольного возраста, осваивая силуэтный способ аппликации. Для силуэтов кустиков удачно подходит упаковочная или фактурная бумага (из старых иллюстрированных журналов).

Фото 53. Изображаем спелые и неспелые ягоды: выбираем цвет салфеток (красный и розовый или синий и голубой), разрываем салфетки на части и катаем шарики.



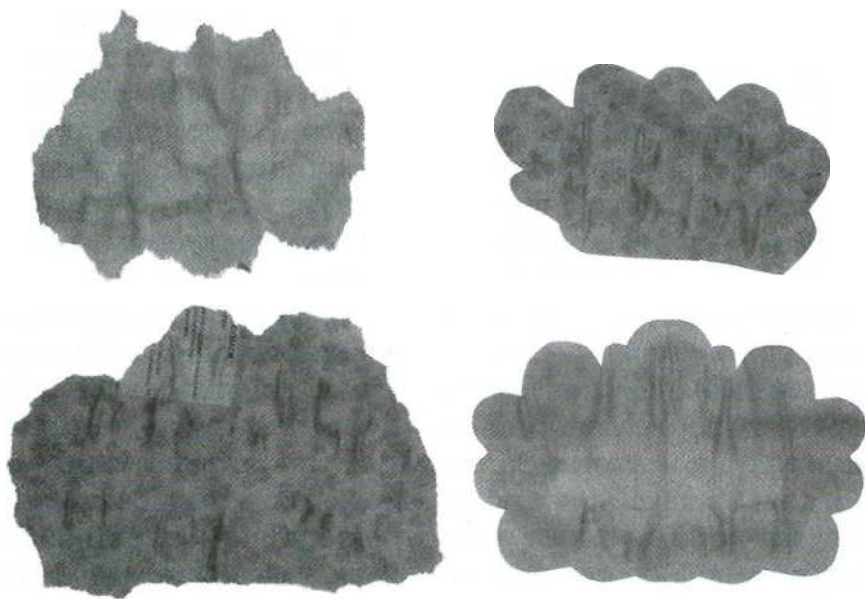
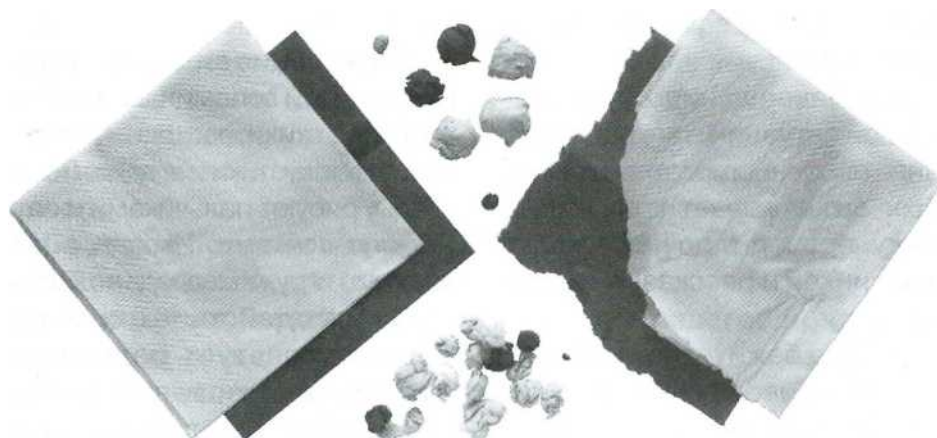

Фото 54. Размещаем ягоды на кустике, рассматриваем и приклеиваем рациональным способом, слегка окуная каждую ягоду в клей и сильно прижимая к кусту.

Фото 55. Рисуем ягодки пальчиками и ватными пальчиками. Экспериментируем с цветом, ставим «цветные аккорды» — синхронно обеими руками и в парах. На фото представлены художественные опыты детей МДОУ № 1951 «Русский дом», г. Москва. Дети апробируют пальчиковые краски и рисуют ягодки разными способами: пальчиками, ватными палочками, бумажными трубочками.

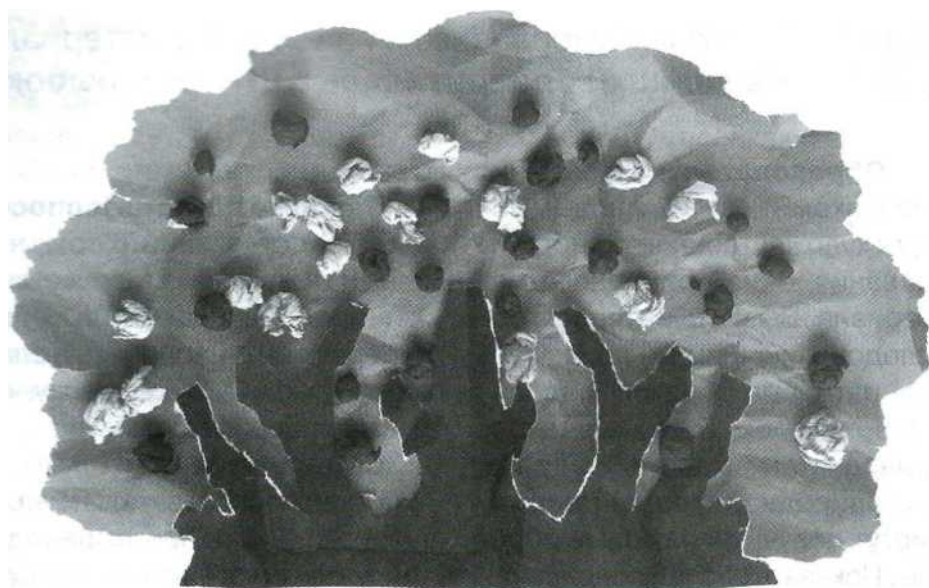

Образовательные задачи.

Познакомить детей с новым видом художественного конструирования — из природного материала. Вызвать интерес к обследованию шишек, поиску ассоциативных образов и созданию фигурок. Помочь сделать вывод о том, что из одной и той же природной формы (шишки) могут получиться разные образы. Показать способ соединения деталей с помощью кусочков пластилина, подходящих по цвету к природному материалу. Развивать творческое воображение, чувство формы. Воспитывать бережное отношение к природе, поддерживать интерес к искусству создания различных композиций из природного материала (экопластике).

Материалы, оборудование.

Для изображения туловища животных — шишки еловые, сосновые, кедровые (на выбор детям); для изображения деталей (голов, хвостов, крыльев, ног) — грецкие орехи (целые), желуди, осенние листья, перышки, ракушки, веточки, палочки; для подставок — поролоновые губки, камушки, ракушки; для скрепления деталей — пластилин коричневого цвета. Для показа: репродукция И.И. Шишкина «Утро в сосновом лесу», фотографии хвойного леса, веточка ели или сосны; льняной мешочек

с разными шишками.

Базовые понятия и способы.

Представление о том, что одна и та же форма (шишка) может преобразоваться в любое изображение, например, в елку, ежика, рыбку, птичку, мышку, человечка и др. фигурки.

Содержание НОД

Перед образовательной ситуацией педагог приглашает детей на виртуальную прогулку в лес (по возможности использует ИКТ — информационно-коммуникативные технологии). Или показывает репродукцию И.И. Шишкина «Утро в сосновом лесу», фотографии хвойного леса.

В начале образовательной ситуации показывает малышам непрозрачный мешочек (холщовый или льняной) с разными шишками и сообщает, что в этом мешочке спрятано то, что можно найти в лесу. Дети высказывают свои догадки. Если они предлагают иные ответы (грибы, ягоды), педагог конкретизирует загадку: «Это можно увидеть на хвойных деревьях (елках, соснах) и на земле, когда они упадут с веток». (Показывает ветку хвойного дерева.)

Педагог вынимает из мешочка разные шишки (еловую, сосновую, кедровую) и показывает детям. Оставляет одну шишку, демонстрирует с разных сторон и просит угадать, на кого или на что она похожа. Обобщает от

веты и расширяет ассоциативный ряд: елочка, кустик, мышка, ежик, рыбка, птичка, кукла-пеленашка, цветок и др. образы.

Затем педагог предлагает детям превратить шишки в животных. Обыгрывает: «Шишка напоминает туловище. Ой, да это же ёжик! А теперь закройте глаза, откройте — вот рыбка (сначала показывает одну шишку, а потом приставляет хвост из ракушки или листика). Снова закройте глаза, откройте — это птичка (показывает быстрое превращение той же шишки в птичку, присоединяет голову из грецкого ореха и крылья из листьев). Обращает внимание на то, что соединять детали можно с помощью пластилина такого же цвета, как шишка.

Педагог предлагает детям взять по одной шишке, потрогать ее, погладить, обнять ладошками, рассмотреть со всех сторон и угадать, на кого похожа эта шишка — на ёжика, птичку или рыбку (или на кого-то еще). Дети обследуют шишки, определяются со своими замыслами и выбирают дополнительный материал. Педагог помогает вопросами, например: «Из чего будет голова твоей птички, сколько у нее крылышек, как ты будешь соединять голову и туловище?». Дети конструируют фигурки животных. Педагог помогает им разместить готовые фигурки на подставках — поролоновых губках, камушках, ветках. По окончании работы или во второй по

ловине дня предлагает послушать стихотворение В. Шипуновой «Шишки»:

В кедрах, сосенках и ёлках
Шишки прячутся в иголках. Любят
шишки ребятишки — И девчонки, и
мальчишки. Шишки дружно шелушат,
Превращают их в ежат. Хороши у
нас игрушки — Птички, рыбки и
зверушки! **Индивидуализация
содержания** обеспечивается
свободным выбором замыслов, при-
родных материалов и способов
конструирования.

Осмысление результата.
Дети убеждаются в том, что из
одного и того же материала или
одной и той же формы получаются
разные фигурки (образы).

Интеграция видов деятельности. На прогулках и экскурсиях в природу дети собирают природный материал, рассматривают, любуются, играют в ассоциации «На кого похожа шишка», «Во что может превратиться камушек», «На что похожа веточка», «Что напоминает листик (березовый, кленовый, дубовый)». Педагог проводит игру «Чудесный мешочек», куда помещает камушек, раковину, шишку, желудь, веточку.

Взаимодействие с семьей. Дома родители вовлекают детей в сбор природного материала и конструирование из него. По возможности фотографируют композиции и приносят в детский сад для оформления альбома или фотогазеты.

Конструирование из природного материала

Развитие ассоциаций, восприятия и творческого воображения

Ок
тяб
рь



Фото 56. Уточнение и расширение представлений о шишках.

Фото 57. Создание мини-коллекции разных шишек, обследование. Игры в ассоциации: «На что похожа эта шишка». В процессе игры педагог поворачивает шишку так, чтобы дети увидели ее с разных сторон и нашли разные образы (елка, кустик, ежик, цветок, сосулька, ракета и др.).

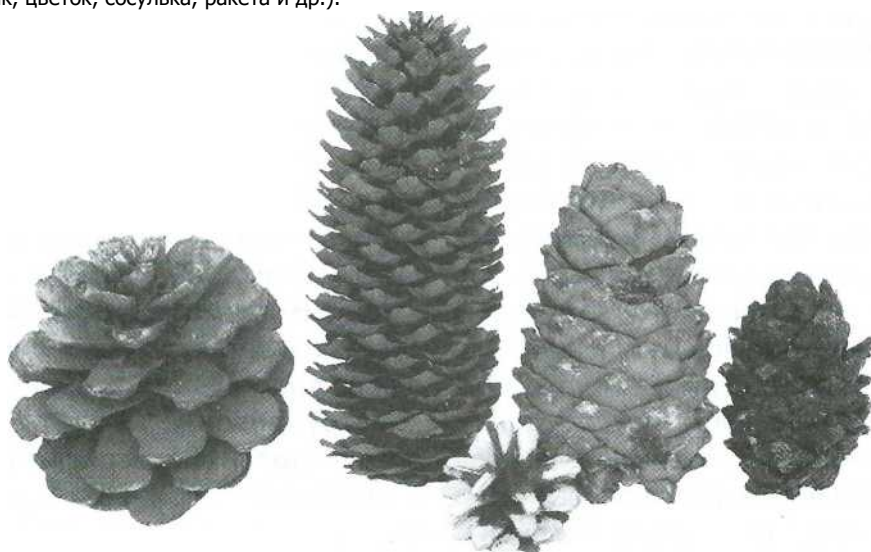



Фото 58. Конструируем самую простую рыбку из шишки и перышек.



Фото 59. Усложняем конструкцию рыбки — добавляем плавник.

Ок
тяб
рь

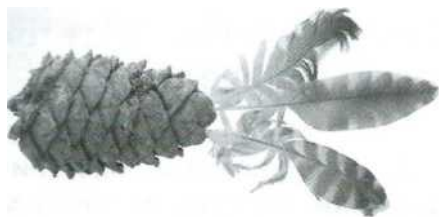
Фото 60. Конструируем разных птичек из различных материалов.



Фото 61. Конструируем разных ежей и создаем композицию.



Образовательные задачи.

Вызвать интерес к режиссерскому конструированию — последовательному изображению ряда событий (превращений облака). Закрепить технику скатывания шариков (круговыми движениями) и технику раскатывания жгутика (прямыми движениями ладоней). Познакомить с новым способом — скручивание жгутика для изображения дождя и травки. Развивать воображение, чувство цвета и композиции, мелкую моторику, координацию в системе «глаз-рука», обогащать тактильные ощущения. Воспитывать эстетические эмоции, желание передавать представления об окружающем мире «языком искусства».

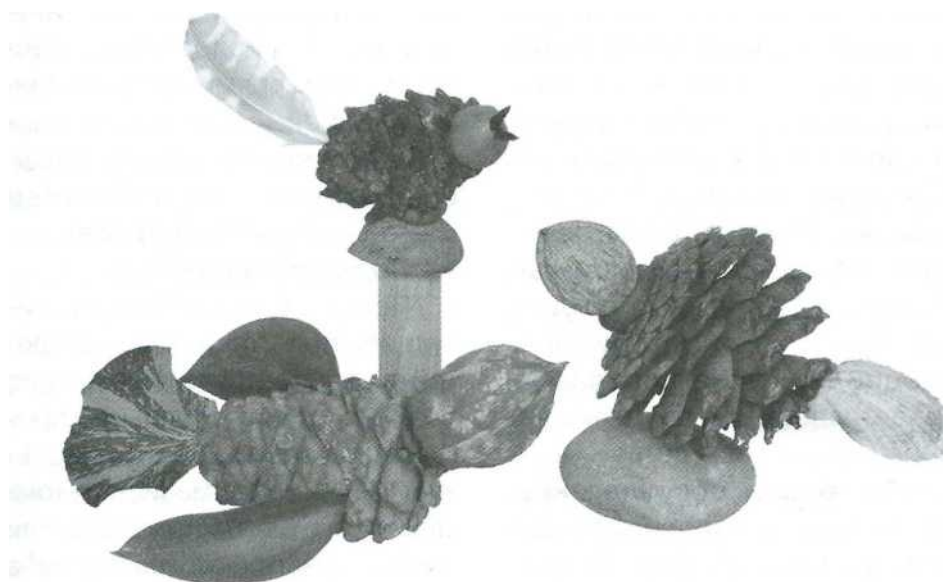
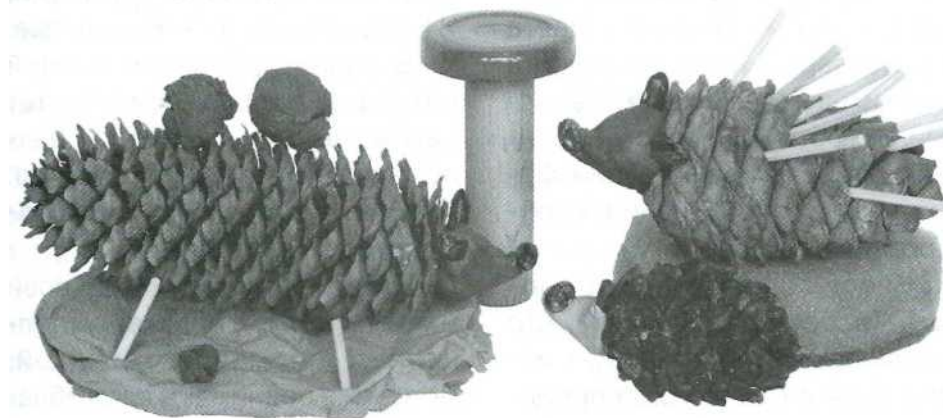
Материалы, оборудование. У каждого ребенка: лист бумаги голубого цвета (формат А4), силуэт облака белого цвета (на выбор), бумажные салфетки синего, голубого, белого, зеленого, красного, желтого, розового цвета (не менее трех цветов), клей в пластиковых крышках, матерчатые салфетки. Демонстрационный материал: иллюстрации, фотографии, репродукции с изображением облаков и туч.

Базовые понятия и способы. Представление о том, что создаваемый образ может изменяться и тем самым передавать последовательность собы-

тий или развитие явления (сначала на небе появилось облако, потом оно потемнело, стало тяжелым, превратилось в тучу, и пошел дождь). Получение формы шара круговым раскатыванием любого пластичного материала (в т.ч. бумажной салфетки). Получение формы жгутика разными способами: раскатыванием прямыми движениями ладоней (закрепление способа, освоенного в первой младшей группе) и скручиванием (освоение нового способа).

Содержание НОД

Перед образовательной ситуацией педагог приглашает детей полюбоваться облаками на реальной или виртуальной прогулке (по возможности использует ИКТ—информационно-коммуникативные технологии). Или же показывает фотографии неба с облаками, репродукции картин известных пейзажистов, например, «Облако» А.И. Куинджи, «После дождя» Ф.А. Васильева.

В начале образовательной ситуации педагог предлагает детям выбрать силуэты белых облаков по своему желанию. Дети выбирают и удобно размещаются за столами.

Педагог поднимает над своей головой силуэт облака, выполненный обрывной техникой. Дети тоже поднимают свои облака и показывают, как они мед-

ленно плывут по небу (движения в воздухе над головой), то влево, то вправо, то опускаясь ниже, то поднимаясь выше.

Затем педагог предлагает сочинить про облака необычную историю — показать в картинках, что было сначала, и что случилось потом.

Педагог прикладывает свое облако к листу бумаги голубого цвета, показывает разные варианты размещения (внизу, посередине, сверху). Сообщает, что все облака хотят подняться высоко-высоко в небо. Просит детей помочь своим облакам. Дети размещают силуэты облаков в верхней части листа, размещенного вертикально.

Педагог вовлекает детей в конструирование истории. Сообщает: «Облако было белым и нежным, но вот оно стало набухать, стало тяжелым и темным». Как это показать? Обращает внимание детей на бумажные салфетки. Напоминает способ скатывания шариков. Дети выбирают цвет салфеток по своему желанию (педагог советует брать два-три цвета), разрывают на кусочки, катают шарики круговыми движениями ладоней и выкладывают их на свои облака. Педагог говорит: «Вот как интересно получилось: были облака, а стали тучи».

Затем педагог понижает голос, имитируя гул, и развивает сюжет: «Тучи тяжелые, они устали и не могут плыть дальше... Ой, что это?». Скатывает из сал

фетки длинный жгутик, напоминая детям способ раскатывания прямыми движениями ладоней. Прикладывает жгутик ниже тучи и делает паузу. Дети догадываются, что это дождь. Они тоже начинают раскатывать жгутики знакомым способом и выкладывают их под тучами.

Педагог предлагает познакомиться с новым способом и демонстрирует технику скручивания жгутика. Примечание: если в группе много детей, не посещавших ранее детский сад, освоение нового способа — скручивание — педагог переносит в индивидуальную работу или работу малыми группами во второй половине дня. В данном случае достаточно освоения базовых способов по аналогии с лепкой.

Индивидуализация содержания обеспечивается свободой художественных техник и выбором цвета бумажных салфеток.

Осмысление результата. Дети наглядно убеждаются в том, что конструировать можно не только что-то конкретное, но даже истории, события.

Самостоятельная деятельность. Дети могут изобразить на своих композициях травку и цветы. Эту тему можно будет предложить в летний период времени.

Взаимодействие с семьей. Родители организуют наблюдения детей за облаками и делают фотографии для альбома или фотогазеты «Облака и тучи».

Конструируем историю о превращениях облака

Развитие творческого воображения и креативных способностей

Ок
тя
брь



Фото 62. На чистом ярко-голубом небе появилось облако.



Фото 63. Светлое, нежное облако превратилось в тучу — пухлую и тяжелую.

Фото 64. Туча устала, задрожала, и пошел дождь — полились струйки воды.

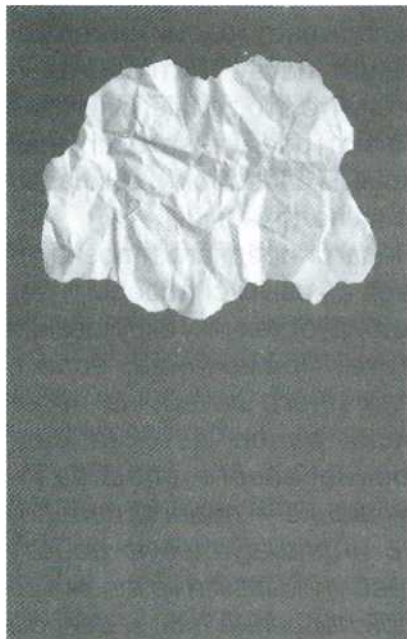

Фото 65. На земле выросла зеленая травка, и раскрылись красивые цветы.

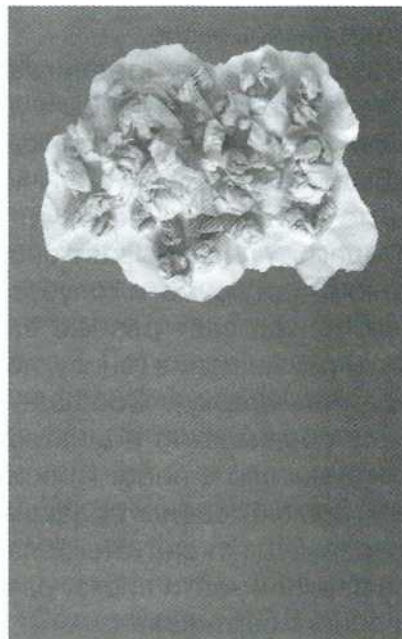



Фото 66. Любуемся облаками и фотографируем вместе с родителями.

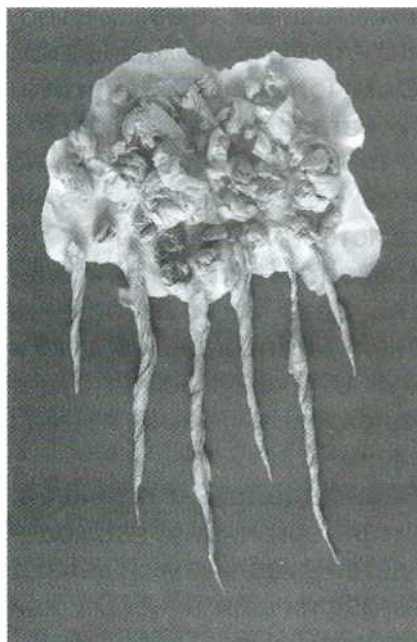
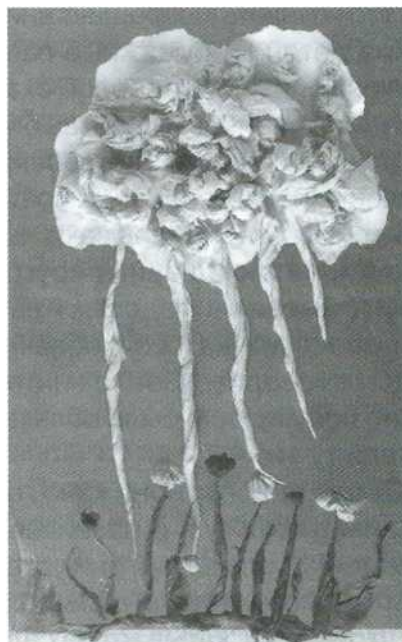

Облака как овечки столпились И
нечаянно в тучи превратились, о Овцы
скупились, тучи стучились. Стало тесно
им... И дождь пошёл!

б
ь

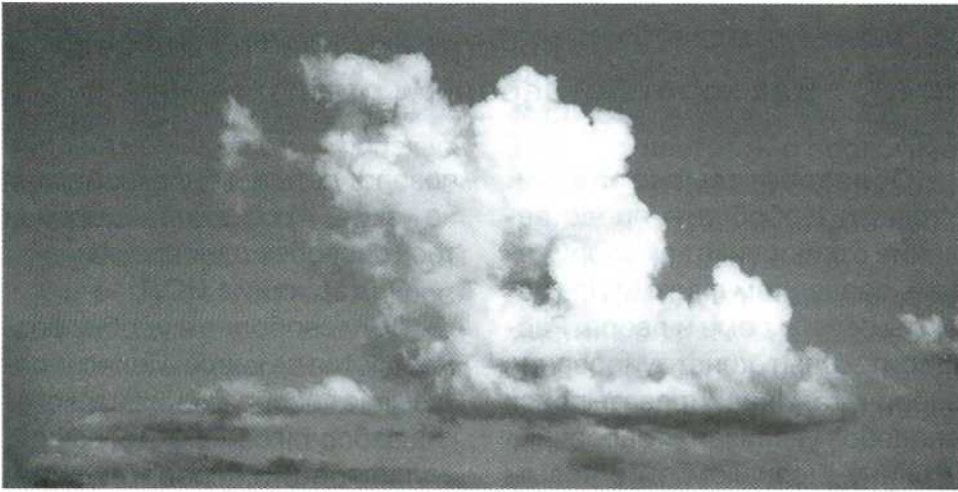
(И. Лыкова)



Рис. 3. Иллюстрация
в детской книге «Мишка на прогулке» (авторы И.А.
Лыкова,
В. А. Шипунова,

художник Л.В. Двина).

Образовательные задачи.

Уточнить и обобщить представление о заборчике как сооружении, созданном людьми для защиты своего дома и двора. Расширить опыт конструирования заборчика. Инициировать поиск способов увеличения заборчика в длину. Познакомить с новым способом — размещением деталей на равном расстоянии друг от друга в линейной композиции. Помочь установить ассоциативные связи между реальными заборчиками с воротами и детскими постройками. Развивать ассоциативное восприятие, наглядно-образное мышление, воображение. Воспитывать устойчивый интерес к конструированию и обыгрыванию построек.

Материалы, оборудование.

Различные материалы на выбор детям: строительные (кирпичики), бытовые (поролоновые губки, картонные коробки) или художественные (бруски пластилина). Игрушки для обыгрывания построек — народные и зоологические (курочки, петушки, овечки, свинки). Иллюстрации и фотографии с изображениями заборчиков.

Базовые понятия и способы.

Представление о том, что постройки могут изменяться в длину разными способами: 1) добавление деталей (достраивание); 2) раздвижение деталей; 3)

поворот деталей с длинной грани на узкую; 4) сочетание двух или трех способов одновременно.

Содержание НОД

Дети свободно и удобно размещаются на ковре. Педагог показывает изображения нескольких заборчиков — фотографии, иллюстрации, репродукции. Спрашивает, что такое забор, для чего он нужен, где дети видели настоящие заборы и заборчики? Предлагает назвать забор другим словом (ограда). Помогает осмыслить и обобщить представление о том, что забор — это постройка, специально созданная людьми для защиты дома, двора, сада, огорода от зверей и недобрых людей. Интересуется, есть ли забор возле детского сада, для чего он нужен.

Педагог предлагает вспомнить способ конструирования заборчика. Если дети ранее не посещали детский сад, показывает способ создания линейной конструкции — поочередно ставит в ряд три кирпичика и поясняет: «Ставлю один кирпичик, потом второй, следом третий — вот так! Жестом подчеркивает линейный характер постройки: «Вот какой у нас заборчик!». Обыгрывает постройку с помощью игрушки: показывает, как курочка или петушок ходит возле забора и пытается убежать. Говорит: «Заборчик *короткий*, курочка может убе

жать» (при этом интонацией выделяет слово «короткий»). Спрашивает, что нужно сделать, чтобы курочка не убежала и не попала в лапы лисе. Обычно дети догадываются, что забор нужно удлинить. Если в группе есть хотя бы один ребенок, ранее посещавший детский сад и владеющий этим базовым способом, педагог просит его показать остальным малышам, как можно достроить забор, чтобы он стал длинным. Или же сам в замедленном темпе достраивает заборчик — с обеих сторон приставляет по одному * -рпичику. И предлагает всем детям сначала построить короткий забор, а затем сделать его длинным. Дети конструируют самостоятельно.

Убедившись в том, что все дети поняли и практически освоили способ удлинения постройки путем добавления деталей (достраивания), педагог предлагает им освоить новый способ — раздвижение деталей.

Для этого возле первой постройки быстро конструирует точно такой же заборчик. Просит детей сравнить заборчики по длине. И затем слегка раздвигает детали (при этом количество деталей не меняется). Спрашивает, какой заборчик длиннее и как это получилось? Помогает осмыслить способ: «Заборчик был короткий, я раздвинула детали, и заборчик стал длиннее». Создает условия для освоения детьми нового способа преобразования постройки. В

процессе работы оказывает индивидуальную поддержку. По мере готовности построек приглашает поиграть с зоологическими игрушками. Образовательная ситуация плавно переходит в свободную игру.

Индивидуализация содержания обеспечивается свободным выбором материала как по его качеству (кирпичики, поролоновые губки, бруски пластилина), так и по количеству (от трех-четырех до семи-восьми деталей).

Осмысление результата.

Педагог спрашивает детей, что такое заборчик, для чего он нужен, как у нас получились длинные заборчики. Для более глубокого осмысления предлагает отгадать загадку В. Шипуновой: Деревянная пила Зубы к небу подняла.

Доски выстроились в ряд — Ограждают дом и сад. **Интеграция видов деятельности.** Дети рисуют заборчик по представлению и выполняют аппликацию. Слушают стихи, потешки. Педагог содействует пониманию и точному употреблению детьми слов кирпичик, длинный/короткий, строить, ставить, раздвигать, забор, заборчик, ограда.

Взаимодействие с семьей.

Педагог советует родителям во время прогулки с детьми рассмотреть и сфотографировать разные заборы и заборчики, а дома создать условия для свободного конструирования.

Как короткий заборчик стал длинным

Основные способы преобразования постройки в длину



Фото 68. Строим заборчик из примыкающих деталей.

Но
яб
рь



Фото 69. Удлиняем заборчик — слегка раздвигаем детали.

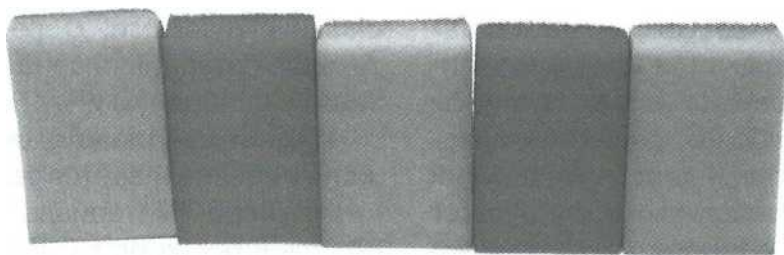

Фото 70. Часть деталей переворачиваем — заборчик удлиняется.

Фото 71. Строим длинный заборчик, чередуя детали по цвету.

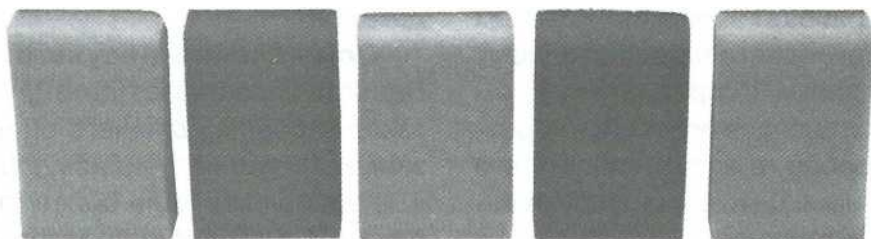
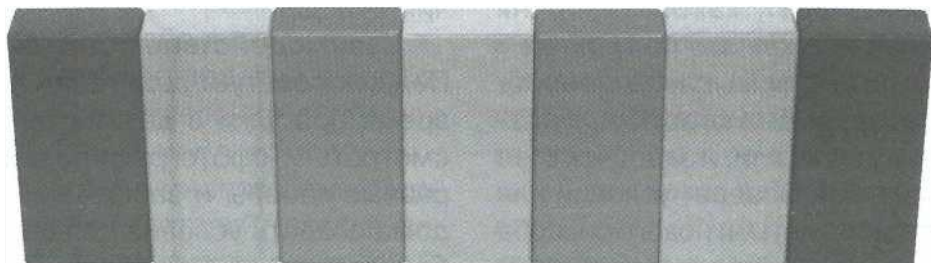

Как на заборчике открылись ворота (неделя 10)

Включение в постройку динамичной детали



Фото 72. Строим низкий заборчик из любого материала.



Фото 73. Обыгрываем постройку мелкими игрушками.



Фото 74. Добавляем в постройку новую деталь — ворота.



Фото 75. Проверяем, сможет ли курочка выйти со двора.



Фото 76. Переворачиваем деталь, чтобы ворота стали высокими.

Фото 77. Конструируем двойные ворота и помогаем курочке выйти.

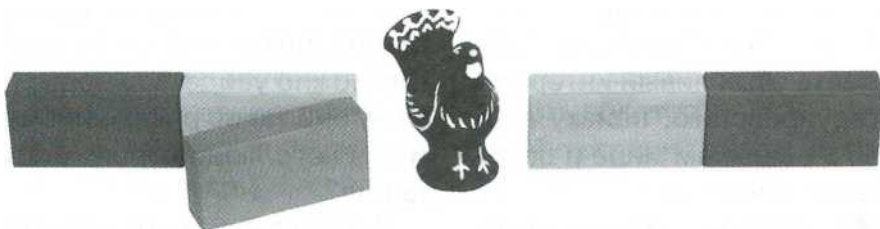

Образовательные задачи.

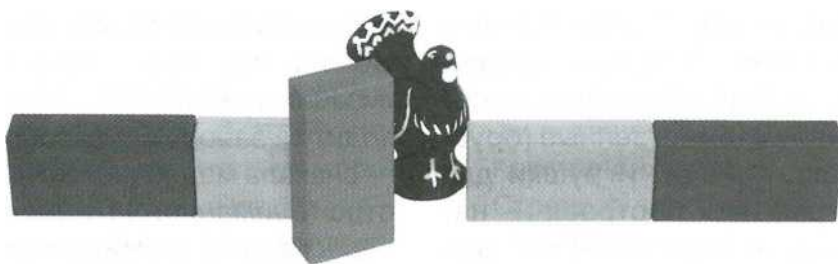
Расширить представление о заборчике как защитном сооружении, уточнить представление о воротах как важной части любого ограждения. Вызвать интерес к конструированию заборчика с воротами и практической проверке назначения ворот. Показать варианты открывающихся ворот (высокие, низкие, двойные). Закрепить способы преобразования постройки в длину и высоту. Развивать восприятие, наглядно-образное мышление, творческое воображение. Воспитывать устойчивый интерес к конструированию, поиску аналогов в реальном мире и обыгрыванию построек.

Материалы, оборудование.

Различные материалы на выбор детям: строительные (кирпичики), бытовые (поролоновые губки, картонные коробки) или художественные (бруски пластилина). Игрушки для обыгрывания построек — народные и зоологические (курочки, петушки, овечки, свинки, лошадки и др.). Иллюстрации и фотографии с изображениями заборчиков с воротами для уточнения представлений (демонстрируются до и после конструирования).

Базовые понятия и способы.

Представление о том, что заборчик — это постройка для

защиты, поэтому она похожа на стену, которая закрывает и защищает важное для человека место (дом, двор, сад). Ворота нужны для входа и выхода из огороженного места, поэтому они открываются и закрываются.

Содержание НОД

Дети свободно и удобно размещаются на ковре. Педагог вновь показывает фотографии, иллюстрации, репродукции с изображением разных заборчиков (по возможности использует ИКТ). Проводит краткую беседу о том, что такое забор, где можно увидеть заборы, почему они такие разные, из чего и для чего люди строят ограждения?

Затем педагог сооружает заборчик из нескольких кирпичиков и помещает за ним куколку. Использует элементы театрализации: показывает, как куколка ходит за забором туда-обратно

— *сначала медленно, затем быстро (внимание: дети видят на переднем плане забор, а куколку*

— *за забором*). Сообщает, что куколка хочет выйти, но не знает, как это сделать. Дети размышляют, высказывают свои догадки. Если они затрудняются с верным ответом, педагог советует вспомнить, как люди выходят из своего дома на улицу. Уточняет: «Да, мы открываем дверь, выходим из дома и за

крываем за собой дверь». И продолжает пояснение: «На заборе тоже есть дверь, на большом заборе она называется ворота (а на маленьком — калитка). Ворота широкие, поэтому через них можно пройти и проехать». Обращает внимание детей на постройку и встраивает в заборчик еще одну деталь — такой же формы, но контрастного цвета. Обыгрывает обновленную постройку: открывает ворота и показывает, как куколка проходит через ворота, закрывает их, гуляет перед забором, затем возвращается обратно, вновь открывая и закрывая ворота.

Педагог предлагает детям построить свои заборчики с воротами и раздает мелкие игрушки для обыгрывания построек (куколки, машинки, лошадки, собачки, овечки и др.).

Если дети достаточно быстро и уверенно справляются с этой задачей, педагог советует им построить еще более широкие ворота — сделать их двойными, т.е. из двух деталей (см. фото 77), чтобы через них могли пройти и проехать более крупные игрушки.

По окончании работы педагог рассказывает или напевает потешку:

Ой, люли-люли-люли!
Прилетели журавли,
Журавли-то мохноноги
Не нашли пути-дороги.
Они сели на ворота,
А ворота скрип, скрип.
Не будите. У нас Ваня,
У нас Ваня спит, спит.

Индивидуализация содержания обеспечивается свободой выбора детьми вида материала (кирпичики, поролоновые губки, бруски пластилина) и его количества, а также выбором игрушки и созданием своего сюжета.

Осмысление результата.

Педагог помогает детям понять, что заборчик — это сооружение, которое люди сделали для защиты себя, своего дома и двора (сада, огорода) от нападения и разрушения. Но люди и животные не могут все время находиться внутри ограждения, поэтому на заборе есть ворота (или калитка). Ворота нужны для того, чтобы выходить из огороженного места (со двора) и заходить обратно.

Интеграция видов деятельности. Дети уточняют свои представления о заборе и воротах. Рассматривают изображения на фотографиях и картинках. Смотрят и сами разыгрывают простые сюжеты по мотивам потешек, например:

Как у наших у ворот Стрекоза
плясать идет. Ай-люли, вот идёт,
Ай-люли, вот идёт...

Взаимодействие с семьей. Педагог советует родителям дать детям возможность самим открыть и закрыть дверь, калитку, ворота; рассмотреть замок и ключ.

Внимание: иллюстративный материал к данной теме размещен на стр. 51.

Образовательные задачи.

Расширять опыт создания построек. Познакомить с новым способом конструирования заборчика — от середины в обе стороны, т.е. синхронно двумя руками. Создать проблемно-поисковую ситуацию — предложить построить заборчик новым способом и превратить его в загородку. Инициировать поиск способов замыкания конструкции в пространстве. Вызвать интерес к усложнению постройки путем добавления ворот по аналогии с воротами на заборе. Помочь установить ассоциативные связи между уже освоенными и новыми постройками и способами их создания. Развивать ассоциативное восприятие, наглядно-образное мышление, воображение. Воспитывать устойчивый интерес к конструированию и обыгрыванию построек.

Материалы, оборудование.

Различные материалы на выбор детям: строительные (кирпичики), бытовые (поролоновые губки, картонные коробки) или художественные (бруски пластилина). Игрушки для обыгрывания построек — народные и зоологические (курочки, петушки, овечки, свинки). Иллюстрации и фотографии с изображениями загоронок. Два учебных рисунка с изображениями линии и формы для сравнения линии

с заборчиком, а формы с загородкой. Для театрализации у педагога: две-три курочки и лиса.

Базовые понятия и способы.

Представление о том, что постройки могут быть линейными, т.е. похожими на линейку (забор) или замкнутыми (загородка). Заборчик напоминает прямую линию, которую можно рисовать бесконечно, а загородка — замкнутая постройка — похожа на фигуру, которую рисуют так, чтобы начало и конец линии совпадали.

Содержание НОД

Дети свободно и удобно размещаются на ковре. Педагог начинает конструировать заборчик новым способом — от центра в обе стороны — двумя руками синхронно. При этом не называет постройку и просит детей угадать, что в результате получилось. Дети узнают заборчик. Педагог просит их повторить способ создания постройки «Попробуйте построить заборчи! так, как это делала я, двумя руками». Если дети затрудняются повторяет показ с пояснением «Беру два кирпичика. В одно! руке кирпичик и в другой руке кирпичик. Ставлю их рядом, об сразу. Потом беру еще два кирпичика и ставлю по бокам постройки — опять два кирпичика сразу». Дети конструируют заборчики новым способом. Пр

необходимости педагог помогает точными вопросами и пояснениями, например: «Нужно взять в каждую руку по кирпичику». Достаточно того, чтобы дети создали постройку из четырех деталей, но самые активные и уверенные дети могут удлинить постройку.

Педагог жестом подчеркивает линейный характер постройки. Показывает линию, нарисованную фломастером на бумаге или мелом на доске. И поясняет, что наш заборчик похож на линию. Линию можно продолжать рисовать (показывает). И заборчик можно продолжать строить.

Затем педагог обыгрывает постройку: за заборчиком помещает курочек, а с другой стороны забора — лису. Элементами театрализации показывает, как лиса бежит возле забора, заглядывает через него и пытается сбоку оббежать забор, чтобы попасть во двор. Советует детям спасти курочек от хитрой лисы. Спрашивает, как это можно сделать. Выслушивает догадки детей и предлагает им превратить заборчик в загородку. Напоминает, что дети уже умеют строить лабиринт с поворотами, и что в загородке тоже есть повороты. Показывает способ конструирования загородки (см. фото).

Педагог демонстрирует второй учебный рисунок с изображением квадрата и помогает детям установить аналогию между замкнутой постройкой и нарисованной фигурой.

Дети конструируют загородки индивидуально или малыми группами вместе с педагогом и обыгрывают их по своему желанию.

Тем детям, которые быстро создают постройку, педагог советует сделать в загородке ворота, чтобы курочки (или другие домашние животные) могли выходить на прогулку.

Индивидуализация содержания обеспечивается также свободным выбором материала как по его качеству (кирпичики, поролоновые губки, бруски пластилина), так и по количеству (от восьми до шестнадцати деталей в одной постройке).

Осмысление результата.

Педагог спрашивает детей, что такое загородка, для чего она нужна, как нам удалось заборчик превратить в загородку.

Интеграция видов деятельности. Дети рисуют линии и замыкают их, чтобы получились разные формы. Педагог содействует пониманию и точному употреблению детьми слов кирпичик, заборчик, загородка, ворота, открытый/закрытый.

Взаимодействие с семьей.

Педагог советует родителям во время прогулки с детьми рассмотреть замкнутые сооружения (заборчики) и обойти их вокруг, чтобы найти начало и конец (после неудачной попытки ставится ориентир), а дома создать условия для свободного конструирования загоронок из различных материалов.

Как заборчик превратился в загородку

Создание замкнутой конструкции с динамичной деталью



Фото 78. Превращаем заборчик в загородку для животных.

Но
яб
рь



Фото 79. Расширяем загородку — раздвигаем детали.

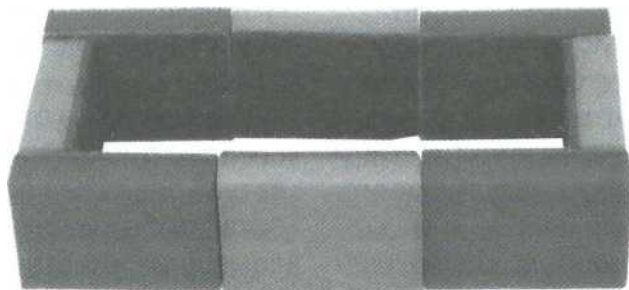

Фото 80. Конструируем низкую загородку из кирпичиков.

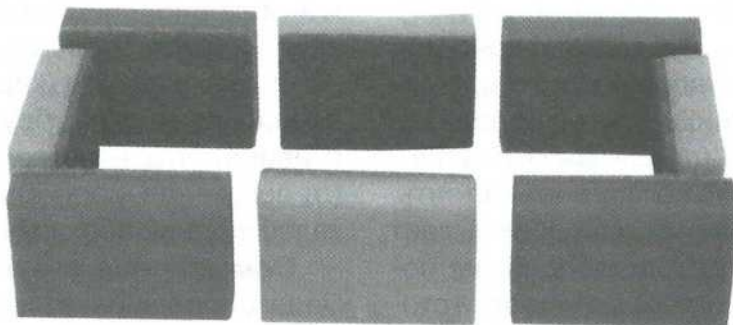

Фото 81. Конструируем высокую загородку — изменяем размещение деталей.

Фото 82. Проверяем, сможет ли курочка убежать из нашей загородки.

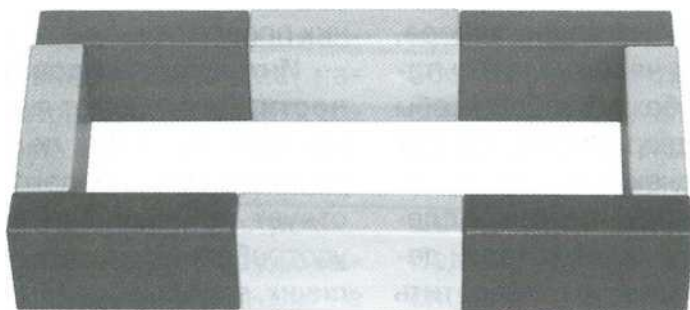

Фото 83. Добавляем в постройку новую деталь — ворота.

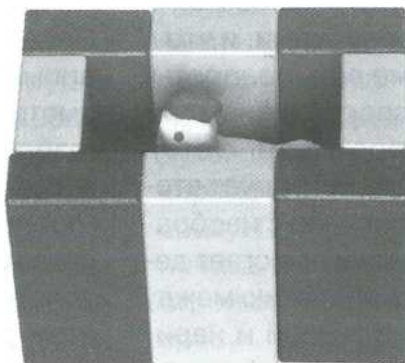

Фото 84. Проверяем, сможет ли курочка выйти через узкие ворота.

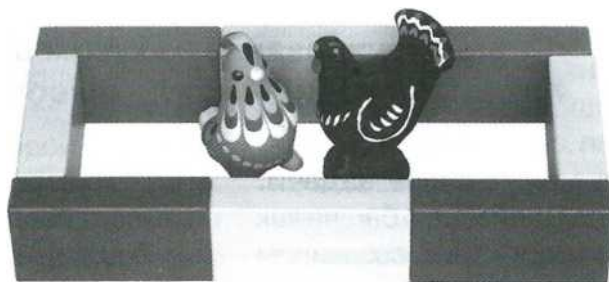

Фото 85. Расширяем ворота, делаем их из двух частей.

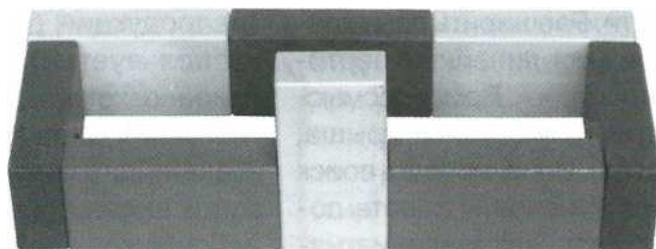

Фото 86. Проверяем, сможет ли курочка выйти через широкие ворота.

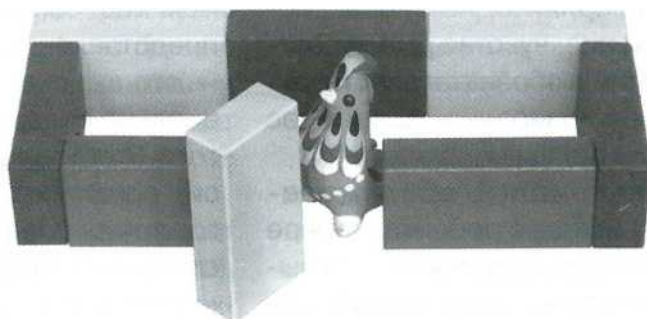

Ноябрь Конструирование из кубиков и других форм 12 неделя Как низкая башня стала высокой

Но
яб
рь

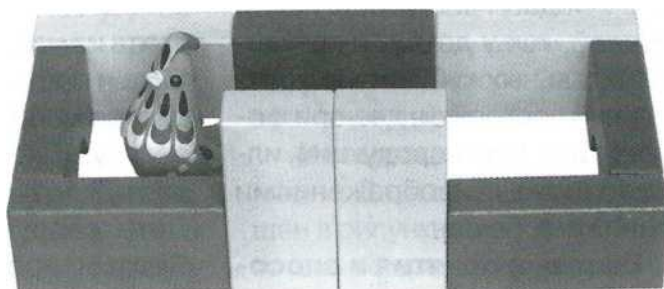
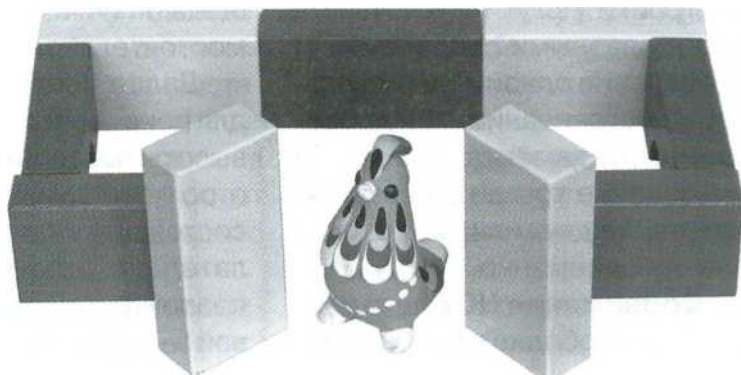
Образовательные задачи.

Дать представление о башне как высоком сооружении, созданном людьми для хорошего обзора местности. Расширить опыт конструирования линейных вертикальных построек. Помочь осмыслить структуру (башня, крыша, фундамент). Инициировать поиск способов изменения высоты постройки. Развивать ассоциативное восприятие, мышление, воображение, чувство ритма. Воспитывать любознательность, активность, уверенность, интерес к своим поискам и открытиям.

Материалы, оборудование. У каждого ребенка: четыре кубика, один кирпичик, одна крыша (трехгранная призма или конус). У педагога: такой же набор деталей, как у детей, и три дополнительных кубика для контрольной постройки; две-три фотографии (или репродукции, иллюстрации) с изображениями несложных башен.

Базовые понятия и способы.

Представление о том, что постройки могут изменяться в высоту разными способами: 1) добавление одноименных деталей (достраивание); 2) добавление фундамента (внизу); 3) добавление крыши (вверху); 4) сочетание двух или трех способов одновременно.

Содержание НОД

Дети свободно и удобно раз

мещаются на ковре. Педагог показывает изображения нескольких башен — фотографии (*см. фото на диске*), иллюстрации, репродукции (по возможности использует ИКТ — информационно-коммуникативные технологии). Спрашивает, что такое башня, для чего она нужна, где дети видели настоящие башни и башенки, умеют ли их строить? Помогает осмыслить и обобщить представление о том, что башня — это высокая постройка, специально созданная людьми для того, чтобы видеть далеко. Просит вспомнить слова, которые говорила Машенька, сидя за спиной у медведя: «Высоко сажу — далеко гляжу».

Затем предлагает детям взять из набора деталей три кубика и построить башню. Убеждается в том, что дети поняли задачу: «Сколько кубиков нужно взять? Что будем строить?». Дети сооружают свои башни. Педагог просит проверить количество кубиков и, если допущена ошибка, исправить ее самостоятельно.

Далее создаются ситуации для поиска способов изменения высоты постройки. Педагог быстро конструирует две башни, состоящие из трех кубиков (желательно строить синхронно: правой рукой одну башню и левой — другую, чтобы актуали

зировать способ, освоенный детьми при создании загородки). Одна башня будет контрольной, а высота второй будет изменяться разными способами.

Педагог спрашивает, может ли башня стать повыше и как это сделать? Дети включаются в поиск ответа на вопрос. Педагог хвалит их за активность и предлагает вместе найти разные способы изменения высоты постройки:

1) обращает внимание на две башни, просит сравнить их по высоте и составу деталей (одинаковые); затем берет один кубик и ставит его на одну из башен, снова предлагает сравнить башни (одна башня выше); спрашивает детей, почему башня стала более высокой (добавили кубик);

2) снимает кубик, вновь просит сравнить башни (одинаковые), берет иную деталь — крышу (трехгранную призму или конус), помещает на одну из башен и просит сравнить постройки по высоте; спрашивает, почему башни разной высоты (добавили крышу);

3) снимает крышу, опять предлагает сравнить башни, берет кирпичик, сообщает, что это фундамент, приподнимает одну из башен и ставит ее на фундамент; спрашивает, как мы изменили высоту башни в этот раз (поставили башню на фундамент).

4) сочетает два-три способа (н-р, крыша+фундамент), просит сравнить башни и угадать, что изменилось теперь.

Во время демонстрации педагог делает паузы для осмыс-

ления детьми каждого нового способа. По окончании показа помогает детям обобщить полученную информацию, поочередно поднимает, показывает и называет значимые детали: «Как можно изменить высоту башни? Можно добавить еще одну деталь — такую же, как в постройке (кубик). Можно сверху поставить другую деталь — крышу (призма или конус). Можно снизу положить другую деталь — фундамент (кирпичик). А еще можно добавить сразу две или три детали».

Педагог просит детей превратить низкие башни в высокие любым способом. Дети конструируют самостоятельно.

Индивидуализация содержания обеспечивается свободным выбором способа для изменения высоты постройки.

Осмысление результата. Дети показывают свои башенки и рассказывают, каким способом им удалось низкую башню превратить в высокую.

Интеграция видов деятельности. Дети создают образы башен в рисунках и аппликациях из готовых форм, выкладывают мозаику. Педагог содействует пониманию и точному употреблению детьми слов башня, крыша, фундамент, высокая/низкая, выше/ниже, кубик, кирпичик, призма.

Взаимодействие с семьей. Педагог советует родителям дома создать условия для свободного конструирования высоких башен из разных материалов (кубиков, губок, коробок).

Как низкая башня стала высокой

Экспериментирование для изменения высоты

Но
яб
рь



Фото 87. Создаем базовую постройку — башню из трех кубиков.



Фото 88. Нарращиваем высоту башни — добавляем еще один кубик.



Фото 89. Снимаем кубик и добавляем другую деталь — крышу (конус).



Фото 90. Снимаем крышу и помещаем башню на фундамент. Сравниваем с высотой контрольной постройки.

Фото 91. Объединяем два способа — добавляем фундамент и крышу одновременно.

фото 92. сравниваем

два бруска по высоте — это тоже две башни.



Фото 93. Достаиваем низкую башенку и сравниваем высоту.

Как обычная башня стала необычной (неделя 13)

Свободное сочетание деталей по форме и цвету

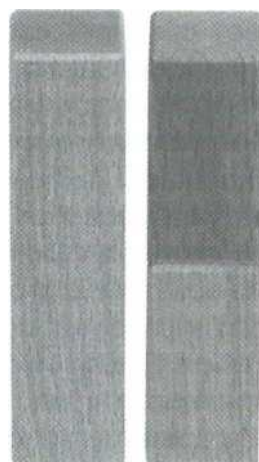
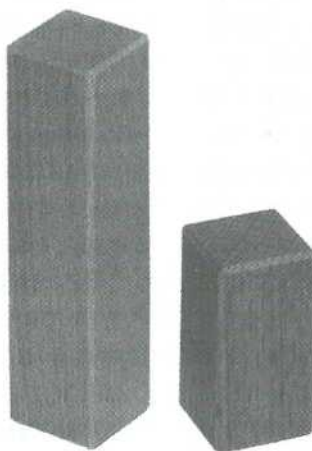

Фото 94. Сравниваем кубик с полукубиками.

Фото 97. Ищем разные способы сочетания кубиков и полукубов.



Фото 98. Изменяем количество деталей и наращиваем высоту.



Фото 95. Включаем в постройку полукуб и сравниваем высоту.

Фото 99. Проверяем, как башня смотрится с крышей и без нее.



Фото 96. Добавляем в постройку крышу, чтобы башня стала еще выше.

Фото 100. Строим высокую башню на фундаменте и с крышей.

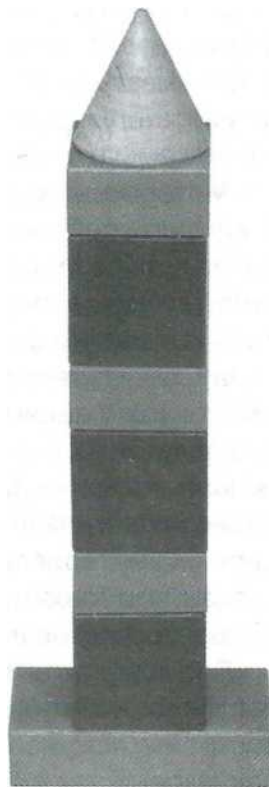

Но
яб
рь

Декабрь Конструирование из кирпичиков и полукубов 13 неделя Как обычная башня стала необычной

Образовательные задачи.

Уточнить представление о башне как сооружении, созданном людьми для лучшего обзора местности с высоты. Закрепить способ конструирования линейной вертикальной постройки. Помочь осмыслить и запомнить строение башни на основе понятия «часть и целое». Углубить представление о полукубе в сравнении с кубиком. Создать условия для поиска вариантов сочетания кубиков и полукубов в декоративной постройке. Учить планировать постройку — подбирать нужные детали. Развивать творческое воображение, чувство формы, цвета, ритма, пропорций. Воспитывать любознательность, активность, уверенность, интерес к поискам и открытиям.

Материалы, оборудование. У каждого ребенка: четыре кубика, четыре полукуба (важно, чтобы кубики и полукубы отличались по цвету), один кирпичик, одна крыша (трехгранная призма или конус). У педагога: такой же набор деталей, как у детей, и три дополнительных кубика для контрольной постройки. Демонстрационный материал: карточки с вариантами башен по цвету, форме, цветовому решению.

Базовые понятия и способы.

Представление о том, что постройки могут состоять как из одинаковых, так и различных де

талей и что в постройке детали могут чередоваться по форме и цвету. Осмысление базового понятия «часть и целое».

Содержание НОД

Дети свободно и удобно размещаются на ковре. Педагог предлагает им рассмотреть несколько построек (заборчик, домик, башня) и найти среди них башню. Уточняет представление детей о том, что башня — это высокая постройка, с которой видно далеко и хорошо. Помогает вспомнить структуру башни: внизу фундамент, затем ряд деталей, поставленных друг на друга (направленных вверх), и сверху крыша.

Педагог предлагает детям подумать, чем башни могут отличаться друг от друга. Обобщает и уточняет ответы, делая акцент на таких признаках построек, как высота, материал (форма деталей) и цвет. Быстро сооружает башни, отличающиеся высотой, формой и цветом деталей. Поясняет: «Эта башня самая высокая, а вот эта самая низкая. Эту башню я построила из кубиков, а эту из полукубов. Эта башня красная, а эта желтая. Башни разные».

Затем педагог показывает детям полукуб, спрашивает, как называется эта деталь. Напоминает, что дети уже познакомились с полукубом, когда строили ла

биринт (полукубы были сыром для мышки) и создавали грибную полянку (полукубы служили подставками для грибов). Предлагает детям взять из набора приготовленных деталей по одному кубику и два полукуба. Просит поднять вверх сначала кубик, потом два полукуба. Создает ситуацию для сравнения полукуба с кубиком разными способами: зрительно, тактильно и путем наложения. Дети опытным путем убеждаются в том, что два полукуба составляют один кубик: «Полукуб на полукуб — получился новый куб».

Педагог демонстрирует разные варианты сочетания деталей в вертикальной постройке и вовлекает детей в их освоение: кубик снизу, два полукуба сверху; два полукуба снизу, кубик сверху; полукуб снизу, на нем кубик и сверху еще один полукуб.

Далее педагог вовлекает детей в конструирование высоких башен по замыслу: «А теперь мы будем строить высокие и красивые башни по своему желанию. В башне могут быть детали разного цвета и разной формы — кубы и полукубы. Надо постараться, чтобы получилось красиво». Дети берут все приготовленные для постройки детали и начинают строить башни. Педагог наблюдает, оказывает индивидуальную помощь и поддержку. При необходимости напоминает, что у башни есть фундамент и крыша. Просит использовать все-все детали и постараться сделать высокие краси-

вые башни. Для развития чувства ритма приговаривает:

Кубик-кубик, полукуб.

Кубик-кубик, полукуб...

Индивидуализация содержания обеспечивается свободой выбора каждым ребенком своего варианта сочетания деталей по цвету и форме.

Осмысление результата.

Педагог спрашивает детей, что такое башня, для чего она нужна, почему у нас были одинаковые детали, а получились разные башни. Обычные башни становятся необычными, если детали красиво сочетаются по форме и цвету.

Интеграция видов деятельности. Дети создают башни в свободной деятельности и обыгрывают свои постройки. Выкладывают узоры из разных элементов, чередуя их по цвету и форме. Педагог содействует пониманию и точному употреблению детьми слов башня, крыша, фундамент, обычная/необычная, цветная, разноцветная, кубик, полукуб, кирпичик, призма.

Взаимодействие с семьей.

Педагог советует родителям помочь детям увидеть одну и ту же местность с высоты своего роста и сидя на руках мамы (тети, бабушки) или на плечах папы (дяди, дедушки, старшего брата), или встав с ногами на устойчивый табурет (обязательно с подстраховкой для безопасности).

Иллюстративный материал к данной теме представлен на странице 61.

Образовательные задачи.

Дать представление о пирамиде как сооружении, созданном людьми для красоты и на память о каких-то событиях. Предложить сравнить пирамиду с башней, найти сходство и отличие. Расширить опыт конструирования линейных вертикальных построек. Создать условия для экспериментирования. Учить сравнивать и группировать детали по размеру. Развивать творческое воображение, чувство формы, величины, пропорций. Воспитывать самостоятельность, активность, инициативность.

Материалы, оборудование.

Два-три комплекта емкостей-вкладышей по типу «Матрешка» (см. фото), два-три комплекта картонных коробок разного размера; два-три комплекта цилиндров разного размера; набор кубиков и полукубов. Демонстрационный материал: фотографии или репродукции с изображением башен и пирамид (для сравнения), набор матрешек, классическая пирамидка.

Базовые понятия и способы.

Представление о разных типах вертикальных построек: в башне низ и верх одинаковые, потому что ее строят из одинаковых по размеру деталей, а у пирамиды низ шире, а верх уже, потому что строят ее из деталей разного размера. Опытным пу

тем дети убеждаются в том, что пары понятий большой/маленький и высокий/низкий связаны между собой: из больших деталей получается высокая постройка, из маленьких — низкая.

Содержание НОД

Дети свободно и удобно размещаются на ковре. Педагог показывает набор вкладышей или других емкостей (например, для сыпучих веществ), которые могут компактно собираться в одну, самую большую форму (фото). Спрашивает, какую игрушку напоминает этот набор. Дети вспоминают матрешку. Педагог показывает трех-пятиместную матрешку в собранном и разобранном виде и спрашивает, чем матрешки похожи, а чем отличаются друг от друга (размером).

Дает детям три-четыре набора вкладышей, просит разложить все формы по размерам: самые большие отдельно, средние в другом месте и т.д. Затем предлагает построить башни. Дети создают постройки из одинаковых деталей и сравнивают башни между собой. Педагог помогает осмыслить то, что выявлено в практической деятельности: «Из больших деталей получилась высокая башня. А из маленьких деталей вышла низкая башня».

Затем педагог просит детей разложить детали по комплектам. Дети занимаются группами

ровкой деталей и проверяют комплектность, чтобы в каждом наборе все детали были разного размера.

Педагог привлекает внимание детей к одному из комплектов и начинает конструировать постройку из различных по размеру деталей. Приглашает детей полюбоваться и угадать, как называется такая постройка. Обычно дети называют сооружение башней. Педагог быстро возводит башню из одинаковых элементов и говорит: «Это башня, в ней все детали одинаковые. А это не башня, а другая постройка. Она называется пирамида. В пирамиде детали разного размера, поэтому внизу она больше, а сверху меньше». Сопровождает пояснение обрисовывающим жестом. Сообщает, что дети уже умеют строить башню, а пирамиду научатся строить сегодня.

Педагог вовлекает детей в конструирование пирамид. Если ситуация организована правильно (т.е. детали рассортированы по комплектам, а дети размещаются возле таких комплектов чальными группами), постройка создается быстро и верно без дополнительных пояснений.

По окончании работы дети обыгрывают свои постройки: помогают игрушкам аккуратно взобраться на пирамиду как на гору и посмотреть сверху. Если постройки достаточно устойчивые и крупные, педагог предлагает детям поместить на верхушках пирамид флажки с подставками.

Индивидуализация содержания обеспечивается свободой включения детей в деятельность экспериментирования и конструирования.

Осмысление результата. Дети сравнивают башни и пирамиды по форме и размеру деталей. Сравнивают пирамиду-постройку с детской пирамидкой. Опытным путем убеждаются в том, что в любой пирамиде детали отличаются по размеру, поэтому пирамида сужается кверху.

Самостоятельная деятельность. Педагог размещает в свободном доступе картонные коробки разного размера, строительные детали и два-три рулона фольги. Дети вспоминают, как они в процессе художественного труда знакомились с фольгой и превращали обычные предметы в необычные, сказочные. Они оборачивают фольгой приготовленные предметы и сооружают из них по своему желанию башни или пирамиды (*см. фото*).

Интеграция видов деятельности. Дети играют с пирамидками и матрешками. Лепят пирамидку и создают аппликацию из готовых элементов. Педагог содействует пониманию и точному употреблению детьми слов пирамида, башня, высокая/низкая, выше/ниже, большая/маленькая, широкая/узкая, уже/шире.

Взаимодействие с семьей. Педагог советует дома создать условия для конструирования пирамид из бытовых предметов.

Как башня превратилась в пирамиду

Художественное экспериментирование с формами

Де
каб
рь



Пизанская башня
(Италия).

Фото 101. Знакомимся с башнями по фотографиям (картинам, иллюстрациям).

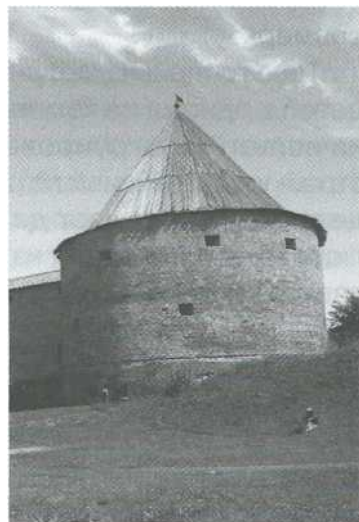

Башня в Старой Ладоге
(Россия).

Фото 103. Превращаем башни в
пирамиды из тех же предметов.

Фото 102. Конструируем **башни** из бытовых
предметов (емкостей для сыпучих веществ).

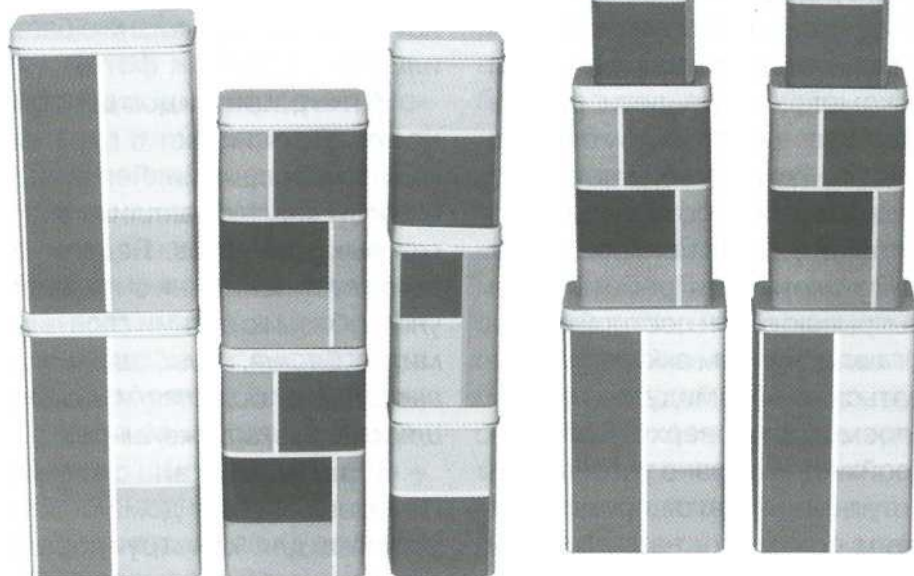



Фото 104. Оборачиваем коробки фольгой и строим из них **башни**.



Фото 105. Разбираем башни и строим из тех же коробок **пирамиды**.

Фото 106. Строим **башни** разной формы из цилиндров (банок) и кубиков.

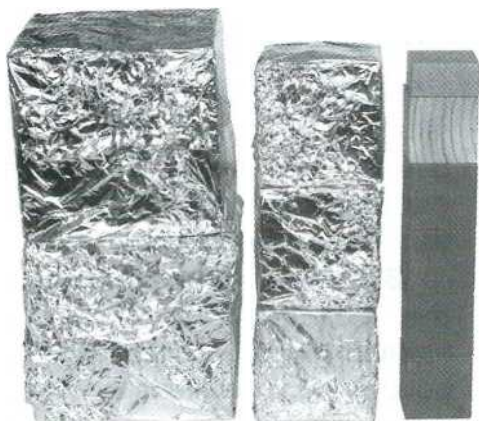

Фото 107. Из того же набора деталей конструируем разные **пирамиды**.

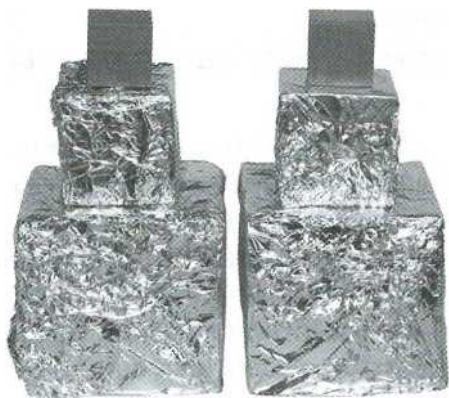

Фото 108. Играем с дидактическими игрушками (см.

Приложение 2).

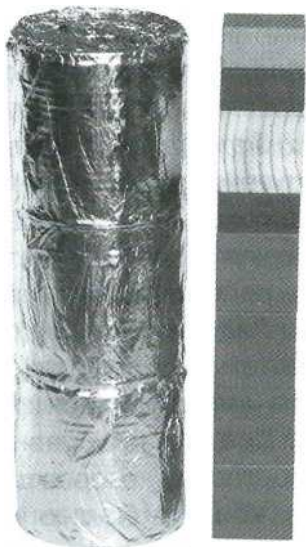

Де
каб
рь

Образовательные задачи.

Вызвать интерес к конструированию елочек на плоскости из разных материалов. Уточнить общее представление о строении елки (ствол и ветки). Предложить сравнить елку с пирамидой, найти сходство и отличие. Познакомить со способом симметричного конструирования (от ствола ветки идут в обе стороны). Создать условия для дополнения конструкций новыми деталями («шишки», «новогодние игрушки») и создания художественных образов (нарядные елочки). Формировать опыт совместной деятельности в малых группах. Развивать восприятие, творческое воображение, чувство формы и пропорций. Воспитывать самостоятельность, активность, инициативность, устойчивый интерес к конструированию.

Материалы, оборудование.

Один или несколько комплектов материалов для конструирования разных елочек: 20-30 кирпичиков, 20-30 поролоновых губок, 20-30 салфеток, 20 брусков пластилина, 20 лоскутов мягкой ткани, 20-30 шнурков, 20 карандашей (на выбор педагогу). Различные материалы для украшения елок: строительные, природные, бытовые. Демонстрационный материал: искусственная елочка, детская пи

рамидка и башня из цилиндров, фотография или картинка с изображением елочки.

Базовые понятия и способы.

Представление о разных типах вертикальных построек. Перенос представления о вертикальной постройке в плоскостное изображение. Способность видеть образ и находить ассоциации.

Содержание НОД

Дети свободно и удобно размещаются на полу в музыкальном или физкультурном зале. Внимание: материалы для конструирования собраны отдельными комплектами и лежат внутри обручей, лежащих на полу. Педагог показывает искусственную елочку и поворачивает, чтобы дети рассмотрели ее со всех сторон. Рядом с елочкой помещает детскую пирамидку и башенку из цилиндров (или круглых банок). Предлагает сравнить и найти постройку, которая похожа на ёлку. Убирает башню и оборачивает пирамидку фольгой (или тканью), чтобы помочь детям в «серебряной» пирамиде увидеть елку и обобщенную форму «конус». Затем педагог показывает фотографию или картинку с изображением елочки и помогает установить связь между объемной елочкой и ее изображением на плоскости. Предлагает детям сконструировать

елочки на полу и украсить их по своему желанию.

Возможны разные варианты организации детской деятельности.

- Используется один вид материала, дети поочередно или по парам (с обеих сторон ствола) выкладывают на полу одну большую елочку; педагог принимает непосредственное участие в постройке.
- Используются разные виды материалов (см. выше в разделе «Материалы, оборудование»), дети работают в малых группах (по три-четыре ребенка) и конструируют разные елочки; педагог планирует деятельность и регулирует отношения ее участников.
- Одна группа детей создает елочку, вторая украшает ее «новогодними игрушками». Та группа, которая в момент конструирования елочки свободна, может заниматься превращением детских пирамидок в елочки, т.е. оборачиванием их фольгой. Педагог выбирает любой вариант по своему усмотрению, в зависимости от наличия материала, количества детей и их умений, в т.ч. в совместной деятельности. В первых двух вариантах украшение елки можно рассматривать как обыгрывание постройки и вынести за временные рамки НОД.

В любом варианте организации деятельности педагог знакомит детей со способом кон-

струирования: показывает, что сначала нужно выложить ствол, а потом в обе стороны от ствола разместить ветки. Удобнее всего это сделать на ковровом коврике с помощью шнурков. По окончании работы дети водят хоровод возле елочки (если она одна) или ходят по залу змейкой (если елочек несколько) и напевают песню «В лесу родилась елочка: (слова Р. Кудашевой, музыка Л. Бекмана). Последний куплет исполняется, если дети украшали елку.

В лесу родилась елочка,
В лесу она росла,
Зимой и летом стройная,
Зеленая была.

Метель ей пела песенку: Спи,
елочка, бай-бай,
Мороз снежком укутывал:
Смотри, не замерзай!

Трусишка зайка серенький Под
елочкой скакал.
Порою волк, сердитый волк,
Рысцою пробегал...

...Теперь она, нарядная,

На праздник к нам пришла И
много, много радости Детишкам
принесла

Осмысление результата. Понятие о том, что один и тот же объект (елка) может быть создан из разных материалов.

Взаимодействие семьей. Педагог советует родителям рассмотреть с детьми домашнюю коллекцию новогодних игрушек.

Вот какие разные у нас елочки

Конструирование на плоскости из разных материалов

Де
каб
рь



Фотография «Лесная красавица».

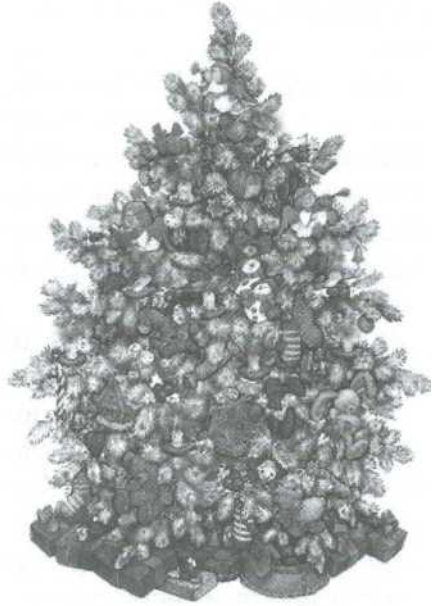

Открытка «С Новым годом!»

Фото 109. Любуемся елочками на фотографиях, календарях, иллюстрациях, новогодних открытках.

Фото 111. Конструируем елочку из кирпичиков. Фото 112. Выкладываем елку из ролоновых губок.



Фото 110. Играем с елочками-неваляшками (см. Приложение 2).

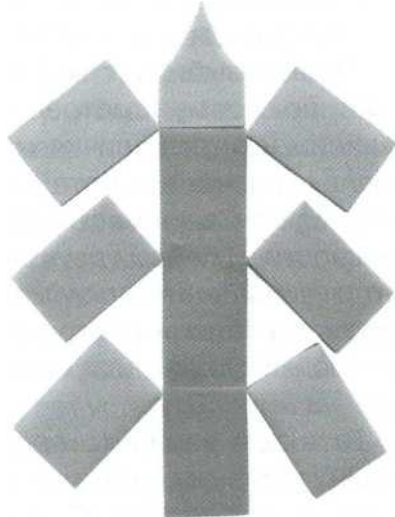



Фото 113. Создаем елочку из целых брусков пластилина.



Фото 114. Выкладываем елочку из деревянных брусков разной длины.

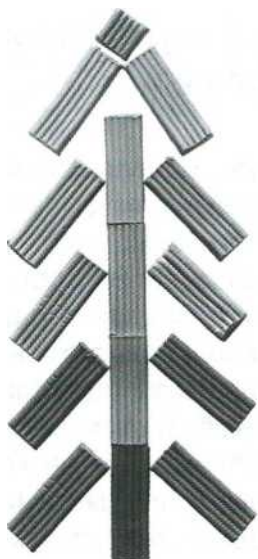

Фото 115. Конструируем елочку из простых или цветных карандашей (палочек).

Де
каб
рь

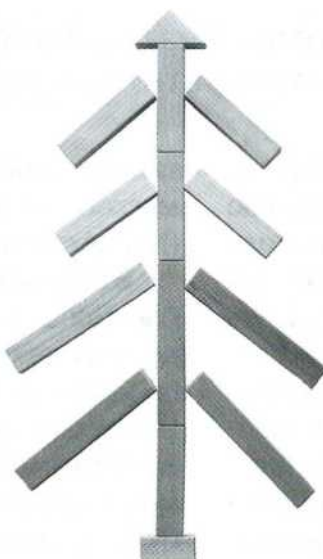
Фото 116. Выкладываем елочку из шнурков или ленточек и украшаем.



Фото 117. Создаем елку с помощью жгутиков и комочков (из салфеток).



Декабрь Конструирование из грецких орехов и фольги 16 неделя Как орешки превратились в яблочки

Де
каб
рь

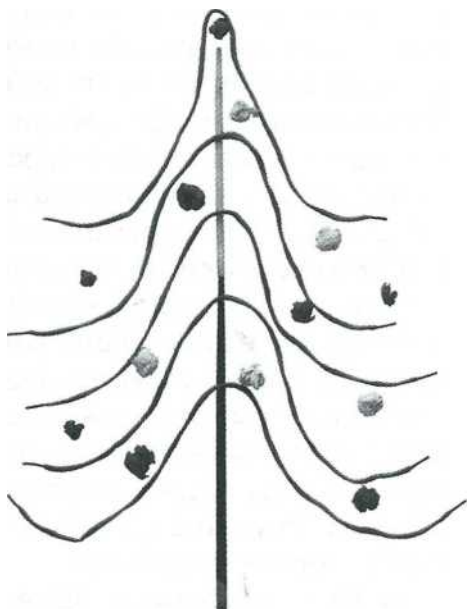
Образовательные задачи.

Вызывать интерес к созданию елочных игрушек с функциональной деталью «крючок» для размещения на ветках. Дать представление о каркасном способе конструирования. Инициировать освоение способов «оборачивание» и «скручивание». Создать условия для экспериментирования с новым художественным материалом (фольгой). Развивать творческое воображение, тактильные ощущения, чувство формы, координацию в системе «глаз-рука», мелкую моторику. Воспитывать эстетические эмоции, желание обустроить пространство и участвовать в подготовке новогоднего праздника.

Материалы, оборудование.

Искусственная елочка (высота 40-50 см). Рулон фольги для показа детям и кусочки фольги размером от 15х15 до 20х20 — для работы; для оборачивания фольгой: грецкие орехи, каштаны, мелкие бытовые предметы из безопасного материала (н-р, футлярчики кин-дер-сюрпризов). Демонстрационный материал:новогодние открытки и картинки с изображением нарядной елки, две-три елочные игрушки (шар, яблоко, шишка и др.) — желательно серебристого цвета; конфета трюфель; яблоко с хвостиком; пе

телька и крючок, сделанные из мягкой проволоки или фольги (длина около 10 см).

Базовые понятия и способы.

Способность видеть образ до и после оборачивания фольгой, устанавливать ассоциации между разными объектами (между орехом и яблоком), а также между реальными предметами и отображающими их конструкциями (между орехом и елочной игрушкой). Умение скручивать жгут из бумажной салфетки, пластилина, лоскута ткани.

Содержание НОД

Дети удобно размещаются за столами. Педагог показывает уже знакомую детям искусственную елочку и предлагает украсить ее к Новому году красивыми елочными игрушками. Предлагает рассмотреть елочные игрушки серебристого цвета и полюбоваться ими. Одну игрушку подвешивает на елку и спрашивает детей, почему игрушка не падает. Уточняет догадку детей: «На елочных игрушках есть петельки или крючки, поэтому их можно повесить на веточки». Демонстрирует петельку и крючок, сделанные из проволоки или скрученные из фольги. Говорит, что дети сами сделают елочные игрушки с крючками и смогут повесить их на елку.

Педагог показывает детям грецкий орех и таинственно со

общает, что этот орех сейчас превратится в... яблочко. Знакомит детей с каркасным способом.

- Берет кусочек фольги и замедленными движениями оборачивает орех так, чтобы образовался хвостик, как у конфеты трюфель. Комментирует: «Я заворачиваю орех в фольгу, будто это конфетка. Вот и хвостик, как у конфеты» (показывает конфету трюфель).
- Держит орех одной рукой, а другой рукой скручивает хвостик в жгут. Поясняет: «Скручиваю хвостик так, как мы скручивали салфетки, когда делали дождь». Показывает детям серебряный орех с хвостиком и просит угадать, на что это похоже. Помогает найти ассоциацию с яблоком и для сравнения показывает реальное яблоко с хвостиком.

Посмотрите, девочки и мальчики, Превратились орешки в яблочки!

- Подносит серебряное яблочко к елке и пытается повесит на ветку. После неудачных попыток спрашивает детей, почему яблоко не держится. Выслушивает ответы и предлагает сделать на яблоке крючок. Показывает, как нужно свернуть хвостик в крючок. И подвешивает яблоко на ветку.

Была ёлочка обыкновенная.
Стала серебристая, Волшебная.

Педагог предлагает детям самим превратить орехи в серебряные яблочки и повесить их на елку. Для закрепления способа рассказывает стихотворение В. Шипуновой:

Мы для ёлочки орешки
Завернём в фольгу
без спешки.

Обернём фольгой бочок, Сверху
завернём крючок.

Дети осваивают каркасный способ конструирования, экспериментируют с фольгой и превращают грецкие орехи в серебряные яблочки с хвостиками-крючками. Педагог оказывает индивидуальную помощь и поддержку. По окончании работы дети самостоятельно или с небольшой помощью педагога размещают свои яблочки на ветках елки. Любуются и радуются. Педагог рассказывает еще одно стихотворение В. Шипуновой:

На ёлочку повесили
Серебряный наряд —
Яблочки волшебные На
веточках висят.

Самостоятельная деятельность. Дети по своему желанию продолжают экспериментировать с фольгой и превращают самые обычные предметы в елочные игрушки (см. фото).

Взаимодействие семьей. Педагог советует родителям смастерить вместе с детьми елочные игрушки из фольги.

Как грецкие орехи превратились в яблочки

Каркасное конструирование, экспериментирование с фольгой

Де
каб
рь



Фото 118. Готовим материалы и предметы для конструирования.



Фото 119. Заворачиваем орехи в фольгу, как конфетку, и делаем хвостики.



Фото 120. Скручиваем хвостики, как жгутики из пластилина.

Фото 121. Заворачиваем хвостики и получаем крючки для подвески. Делаем разные игрушки и вывешиваем на елку.

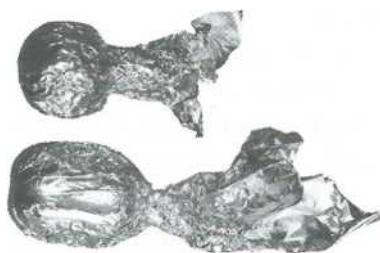

Фото 122. Украшаем елочку.



Образовательные задачи.

Расширить опыт конструирования из природного материала. Создать условия для художественного экспериментирования со снегом. Показать возможность создания различных образов на основе базовой конструкции, состоящей из двух шаров разной величины (туловище и голова). Развивать восприятие, творческое воображение, чувство формы. Воспитывать активность, устойчивый интерес к конструированию, желание участвовать в оборудовании участка - создавать красивые и необычные постройки из снега.

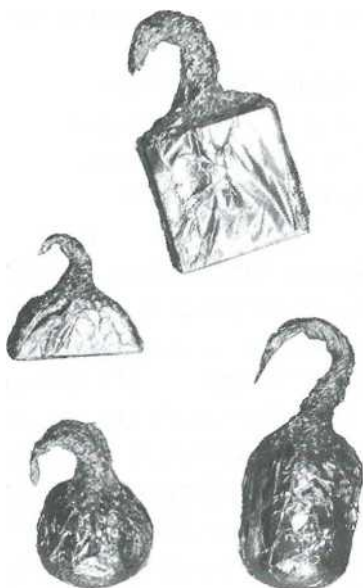
Содержание НОД

Перед выходом на прогулку педагог показывает детям цвет

ную иллюстрацию, на которой изображены варианты конструкций из снега (демонстрационный материал, комплект «Конструирование в зимний период. II квартал»). Помогает понять, что все фигуры разные (снеговик, неваляшка, мишка, котик, птичка, Чебурашка), но все они созданы из одинаковых форм — двух шаров разной величины. Дети убеждаются в том, что туловище и голова каждой фигуры одинаковые, а детали разные. Педагог предлагает детям на прогулке создать из липкого снега свои постройки — поиграть в превращения снеговика. Эту работу можно организовать как со-творчество малышей с детьми старшего возраста.

Де
каб
рь

Рис. 4. Варианты снежных скульптур на основе базовой постройки.

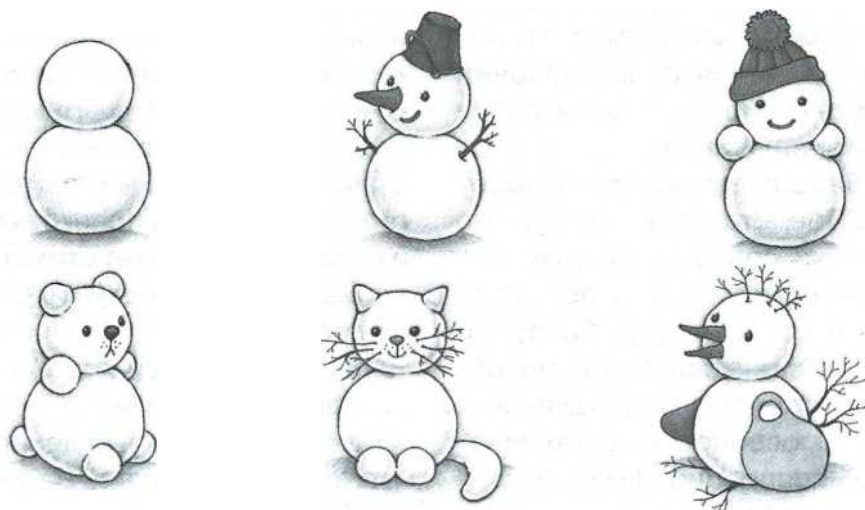

18 неделя Как лесенка превратилась в горку**Образовательные задачи.**

Вызвать интерес к конструированию лесенки и ее преобразованию в горку. Уточнить представление о лесенке и горке, их строении и назначении. Расширить способы создания вертикальных построек. Познакомить с новой деталью — пластиной. Развивать восприятие, наглядно-образное мышление, творческое воображение. Воспитывать устойчивый интерес к конструированию, поиску аналогов в реальном мире и обыгрыванию построек.

Материалы, оборудование. У каждого ребенка и у педагога набор деталей: 4 кубика, два полукуба, один брусок, один кирпичик, одна длинная пластина. Игрушки для обыгрывания построек — куколки и мягкие игрушки маленького размера. Иллюстрации и фотографии с изображениями лесенок и горок для уточнения представлений (демонстрируются до и после конструирования).

Базовые понятия и способы.

Представление о том, что лесенки созданы людьми для подъема и спуска с помощью ног, а горки — для быстрого спуска с помощью приспособлений (санок, лыж, леданок и др.). Способность к установлению ассоциаций между реальными предметами и отобра-

жающими их постройками. Понимание целесообразности (удобства) замены одних деталей другими.

Содержание НОД

Перед образовательной ситуацией педагог предлагает детям подняться и спуститься по лестнице, чтобы актуализировать представление о данном типе сооружения.

Придя в группу и удобно расположившись за столами, дети рассматривают фотографии и картинки с изображением лесенок.

Педагог привлекает внимание детей и начинает замедленными движениями строить лесенку из заданного комплекта деталей (см. *фото*). Предлагает детям построить такие же лесенки. Желательно, чтобы дети попытались построить лесенки самостоятельно. Но если они испытывают затруднения, показывает и поясняет способ конструирования. Педагог обыгрывает свою постройку — показывает, как игрушка ходит, бежит и прыгает по лесенке вверх и вниз. Рассказывает стихотворение В. Шипуновой «Я скачу по лесенке»:

Я скачу по лесенке,
Напеваю песенки.
Целый день, целый день
Прыгать мне по ней не лень.
Очень быстро и легко

Забираюсь высоко.

А потом — сверху вниз,

Берегись — посторонись!

Предлагает детям взять мелкие игрушки (куколки, животные) и обыграть свои постройки — проверить, можно ли ходить по лесенке вверх и вниз. Дети играют. В это время педагог проверяет, все ли дети смогли построить лесенку предложенным способом, оказывает индивидуальную помощь вопросами: «Почему остался лишний кубик? Не будет ли страшно куколке прыгать с такой высокой ступеньки?»

Затем педагог возвращается к своей постройке, берет свою игрушку, делает вид, будто беседует с ней, и сообщает, что куколка хочет покататься на горке. Спрашивает детей, можно ли превратить лесенку в горку, и как это лучше сделать. Вовлекает детей в размышления и поиски. Затем предлагает посмотреть, как лесенка превратится в горку. Вместо одного полукуба (нижней ступеньки) кладет короткий брусок и помещает на него кирпичик так, чтобы образовался скат (см. *фото*). Обыгрывает постройку и сообщает, что куколке не очень удобно кататься, и горка ломается. Что же делать?

Показывает детям длинную пластину и сообщает, что у нас есть новая деталь, которая поможет сделать горку. Просит детей найти пластины, взять в руки, рассмотреть с разных сторон, погладить, пощупать. Со

общает, что эта деталь называется «пластина», она длинная и тонкая, поэтому из нее получится хорошая горка. Убирает в своей постройке кирпичик и кладет пластину. Обыгрывает горку: проверяет, удобно ли куколке кататься. Своими эмоциями выражает радость и увлекает детей превращением лесенок в горки. Дети добавляют в свои постройки пластины и проверяют, получилась ли горка — обыгрывают свои сооружения. Игра постепенно переходит в свободную деятельность и в сборы на зимнюю прогулку.

Осмысление результата.

Во время прогулки педагог помогает детям уточнить представления о том, что лесенка — это сооружение, которое люди придумали, чтобы было удобно подниматься вверх и опускаться вниз, а горка — это тоже специальная постройка, которая нужна для того, чтобы быстро и весело скатиться вниз. По лесенке мы ходим ногами, а с горки съезжаем на разных предметах — санках, ледянках, лыжах, снежках и др. Во время прогулки педагог предлагает детям послушать стихотворение И. Токмаковой «Медведь»:

Как на горке — снег, снег,

И под горкой — снег, снег,

И на ёлке — снег, снег,

И под ёлкой — снег, снег,

А под снегом спит медведь.

Тише, тише... Не шуметь.

(И. Токмакова)

Как лесенка превратилась в горку

Конструирование из кубиков и длинной пластины



Фото 123. Андрюша Б.: «Как весело кататься на горке!» Делаем фотографии для альбома.



Фото 124. Конструируем лесенку из кубиков и полукуба, обыгрываем.

Ян
ва
рь

Фото 125. Конструируем двухстороннюю лесенку и обыгрываем (ходим вверх и вниз).

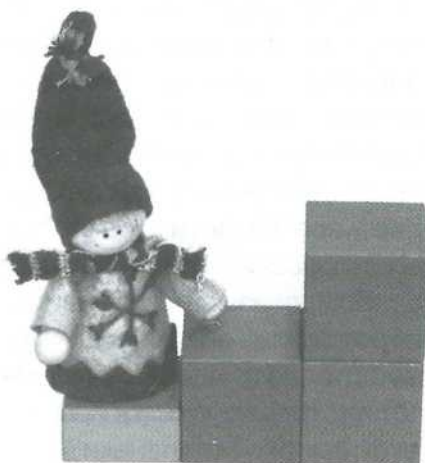

Фото 126. Превращаем лесенку в горку — кладем кирпичик под углом, для ската.





Фото 127. Обыгрываем постройку, проверяем, как по ней скатится гномик.



Фото 128. Усложняем постройку (способ для сотворчества с педагогом).

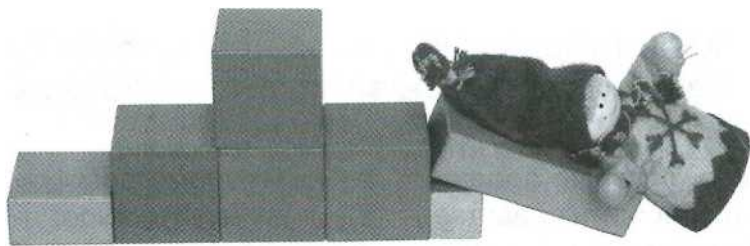

Фото 129. Делаем горку более удобной: для ската берем длинную пластину.

Фото 130.
Добавляем еще
одну ступеньку и
обыгрываем
постройку.

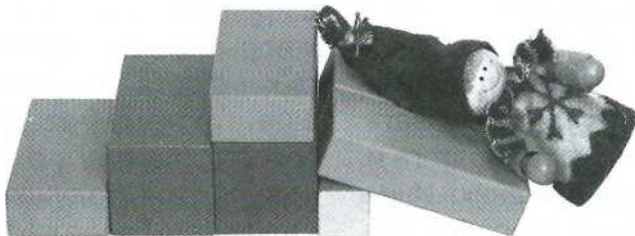

Фото 131. Строим лесенку с горкой из поролоновых губок и пластины.

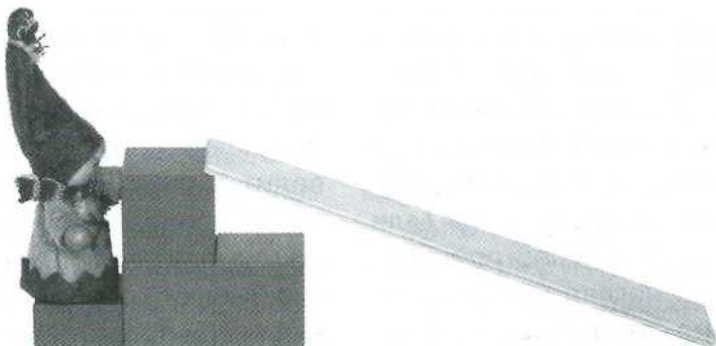

Январь Конструирование из строительного материала 19 неделя Как неудобная кровать стала удобной

Образовательные задачи.

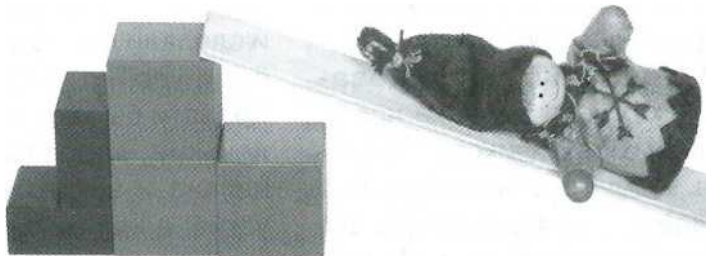
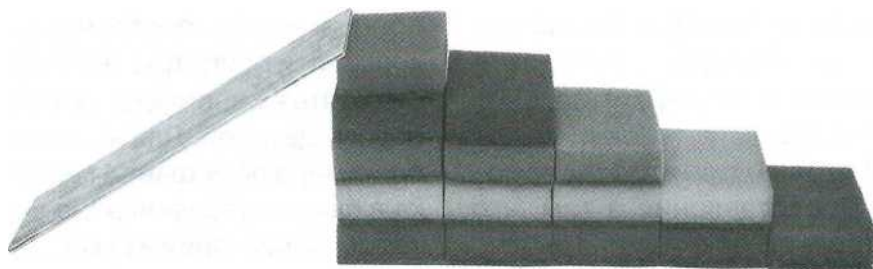
Уточнить и обобщить представление о кровати как сооружении, созданном людьми для удобного, спокойного, здорового сна. Расширить опыт конструирования кровати. Учить выбирать нужное количество деталей и создавать постройку по показу педагога и по своему представлению. Инициировать поиск способов изменения кровати по разным параметрам: в длину, высоту, ширину. Продолжать знакомить с полукубом в сравнении с кирпичиком. Помочь установить ассоциативные связи между реальными кроватками (для людей), игрушечными кроватками (для кукол) и детскими постройками. Развивать наглядно-образное мышление, творческое воображение. Воспитывать устойчивый интерес к конструированию и обыгрыванию построек.

Материалы, оборудование. У каждого ребенка набор деталей: 6 кирпичиков и 6 полукубов. У педагога такой же набор деталей и еще 4 кирпичика для контрольной постройки. Мелкие игрушки для обыгрывания построенных кроваток. Иллюстрации и фотографии с изображениями кроваток, н-р, каталог магазина ИКЕА.

Базовые понятия и способы.

Представление о том, что постройки могут изменяться по

разным параметрами) в длину; 2) в ширину; 3) в высоту; 4) два-три параметра одновременно (н-р, длина и ширина или длина, ширина и высота). Предметы, которые люди создают для своего комфорта, могут изменяться еще и потому, что становятся более удобными, н-р, на кровати появляются подушки, спинка становится более высокой и т.д.

Содержание НОД

Перед образовательной ситуацией педагог предлагает детям зайти в спальню, рассмотреть кровати и сравнить детскую кровать с кукольной. Проводит краткую беседу о том, что такое кровать, для чего люди придумали это сооружение, какие бывают кровати. Дети уточняют свои представления о том, что кровать — это предмет мебели, который люди придумали и сделали для того, чтобы спать было удобно, спокойно, тепло. Кровати бывают большие и маленькие, взрослые и детские, низкие и высокие, широкие и узкие, длинные и короткие.

Затем дети удобно размещаются за столами. Педагог предлагает им построить свои кровати и поиграть с ними. Просит взять 4 кирпичика из набора разных деталей. Для наглядного ориентира помещает 4 кирпичика в форме заборчика (на некотором расстоянии между дета

лями). Убеждается в том, что дети поняли и выполнили эту достаточно трудную для них задачу.

Педагог привлекает внимание детей и быстро конструирует кровать из 4 кирпичиков (*см. фото*). Сообщает, что такую кровать дети уже умеют строить — научились, когда были маленькими. И просит построить такую же кровать. Тем самым контролирует способность детей к принятию задачи и умению строить по наглядному образцу. Дети конструируют свои кровати.

Затем педагог напоминает детям, что кровати бывают разные подлине, ширине, высоте. Каждую из характеристик сопровождает жестом, визуализирующим этот признак. Дети тоже могут вовлекаться в игру жестов: длинная, широкая, высокая (кровать). Педагог предлагает поиграть с кроватками в превращения: перестроить так, чтобы кровать изменилась.

Сначала предлагает изменить длину кровати. Оставляет свою кровать в качестве контрольной постройки, рядом строит еще одну — точно такую по составу и цвету деталей. Сообщает: «Сейчас я поверну детали!» Поворачивает детали (которые образуют матрас) и предлагает сравнить длину двух кроваток. Дети убеждаются в том, что кровати одинаковой длины.

Затем педагог берет еще один кирпичик и встраивает его в постройку, отодвинув спинку. Дети убеждаются в том, что кро-

ватка стала длинной. Педагог советует детям изменить свои кровати — сделать их длиннее. Дети конструируют.

Педагог показывает полукубы и советует сделать кровать более удобной — положить на нее подушки. Дети могут положить «подушки» сверху или сделать замену одного кирпичика на два полукуба.

Педагог спрашивает детей, как сделать кровать широкой. Выслушивает ответы и показывает способ: достраивает еще один ряд деталей — сбоку или между двумя рядами посередине.

Осмысление результата.

Дети убеждаются в том, что постройка может изменяться не по одному, а по нескольким параметрам (длина, ширина, высота).

Индивидуализация содержания. Более умелым и опытным детям можно продолжить поиск способов изменения кровати — изменить ее высоту. И сделать еще более комфортной — сделать более высокой спинку кровати в изголовье. Эти способы могут осваиваться во второй половине дня в форме индивидуальной работы педагога с детьми.

Самостоятельная деятельность. Дети рассматривают книжные иллюстрации и фотографии с изображением кроватей и кроваток, например, из каталога магазина ИКЕА. Конструируют кровати по своему желанию.

Взаимодействие с семьей. Родители совершают с детьми экскурсию в магазин мебели.

Как неудобная кроватка стала удобной

Конструирование из строительного материала



Фото 132. Конструируем кроватку из кирпичиков (базовая постройка).



Фото 133. Удлиняем кроватку — встраиваем еще один кирпичик.

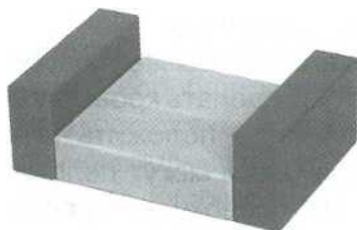

Фото 134. Кладем подушки — меняем один кирпичик на два полукуба.



Фото 135. Делаем высокую спинку — два кирпичика ставим на узкую грань.

Фото 136. Делаем кроватку более высокой — добавляем нижний ряд.

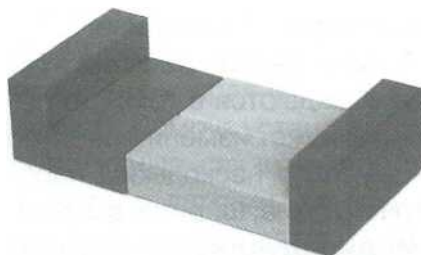

Фото 137. Расширяем кроватку — сбоку или посередине добавляем ряд деталей.

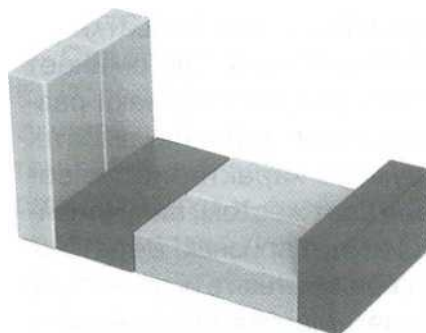

Как кресло стало раскладным диваном (неделя 20)

Конструирование из строительного материала

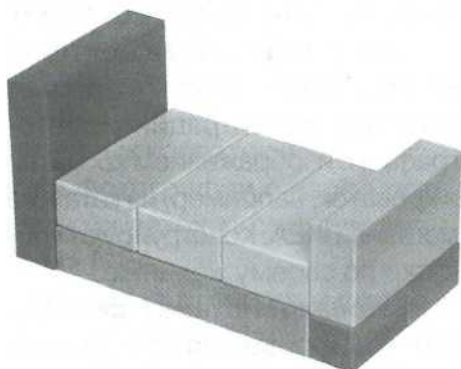
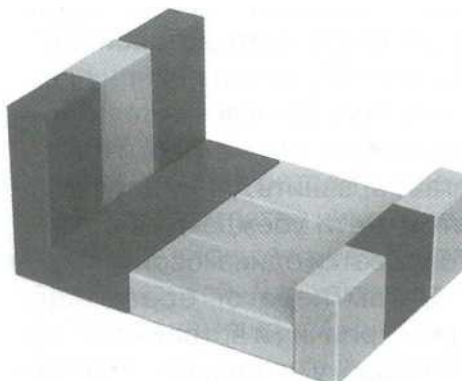

Фото 138. Конструируем кресло из кубиков и кирпичика.



Фото 139. Превращаем Фото 140. Превращаем обычное кресло в диван, добавляем диван в диван-кровать, делаем такие же детали.



Фото 141. Создаем новую модель дивана из кирпичиков и полукубов.

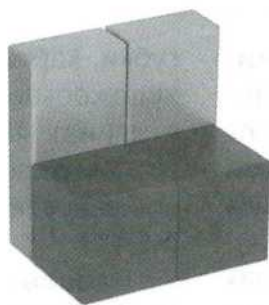

Фото Проверим, как раскладывается диван, чтобы на нем спать,

Фото 143. Делаем новую спинку — переворачиваем детали.

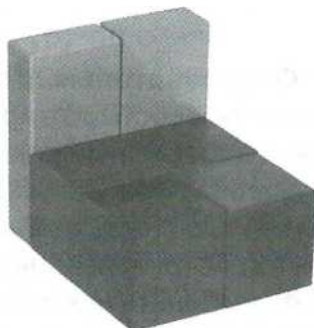
Фото 144. Раскладываем новый диван и снова проверяем — играем.

Фото 145. Используем спинку для того, чтобы диван стал еще длиннее (перемещаем кирпичик).

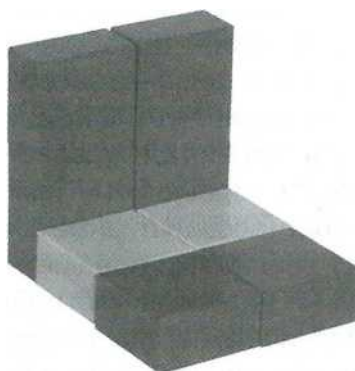
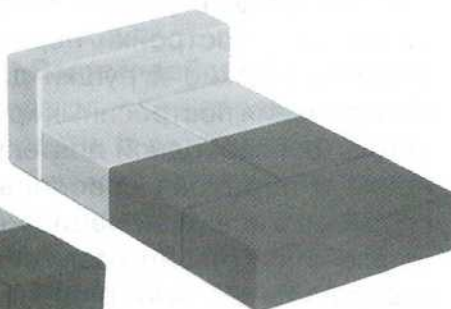
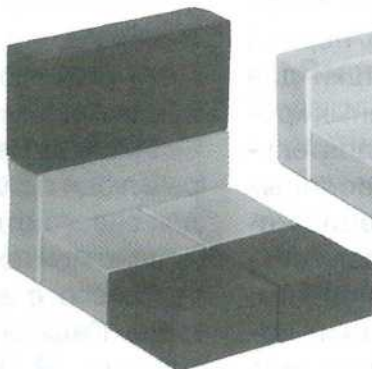
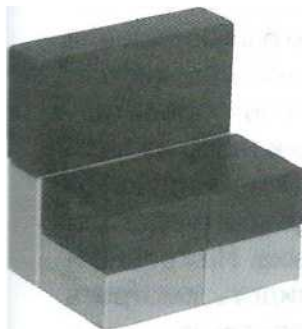

Январь

Январь Конструирование из строительного материала 20 неделя Как кресло стало раскладным диваном

Образовательные задачи.

Уточнить и обобщить представления о кресле и диване, как сооружениях, созданных людьми для хорошего отдыха. Расширить опыт конструирования дивана. Учить выбирать нужное количество деталей и создавать постройку по показу педагога и по своему представлению. Инициировать поиск способов изменения постройки — преобразовывать кресло в диван, а затем собранный диван — в раскладной. Создать условия для сравнения полукубас кирпичиком. Помочь установить ассоциативные связи между реальными предметами мебели и детскими постройками. Развивать наглядно-образное мышление, творческое воображение. Воспитывать устойчивый интерес к конструированию и обыгрыванию построек.

Материалы, оборудование. У каждого ребенка набор деталей: 2 кирпичика и 4 полу-куба. У педагога такой же набор деталей и еще 4 кубика и 2 кирпичика для постройки первой модели. Мелкие игрушки для обыгрывания построенных кроваток. Для свободной деятельности и переноса освоенных способов в новые ситуации желательно приготовить различные материалы на выбор детям: строительные (кирпичики, полукубы), бытовые (поролоновые

губки, картонные коробки) или художественные (бруски пластилина). Иллюстрации и фотографии с изображениями кресел и диванов, н-р, каталог магазина ИКЕА.

Базовые понятия и способы.

Представление о том, что постройки могут изменяться, как настоящие предметы мебели. И о том, что некоторые свойства могут передаваться в постройке по принципу «туда-обратно», т.е. диван может раскладываться и снова собираться.

Содержание НОД

Перед образовательной ситуацией педагог предлагает детям рассмотреть раскладное кресло или диван (если такой предмет мебели есть в детском саду) или демонстрирует фотографии, н-р, из каталога ИКЕА или мебельного магазина (по возможности использует ИКТ). Проводит краткую беседу о том, что такое кресло и диван, для чего люди придумали эти сооружения, какие бывают кресла и диваны, чем они отличаются. Дети уточняют свои представления о том, что кресло и диван — это предметы мебели, которые люди придумали и сделали для своего отдыха. На кресле и диване можно сидеть, смотреть телевизор, разговаривать и даже спать. Педагог рассказывает детям стихи В. Шипуновой:

Кресло

Сиденье-перинка,
Уютная спинка,
Можно читать,
Телевизор смотреть, Думать,
дремать,
И просто сидеть...

Диван

У него просторная
Мягкая спина,
Очень уж удобная Для
отдыха и сна!

Затем дети удобно размещаются за столами. Педагог предлагает им построить кресла и превратить их в раскладные диваны, чтобы уложить куколочку спать. Напоминает, что дети уже умеют строить кресло и диван, научились этому, когда были маленькими (если дети посещали первую младшую группу). Показывает карточку из демонстрационного материала или напоминает способ через показ (фото 138-140).

Сообщает, что сейчас дети будут строить кресло и диван по-другому. Просит взять два полукуба и сложить из них кубик. Показывает, дети экспериментируют. Педагог уточняет: «Если сложить два полукуба вместе, получится кубик». Спрашивает, как превратить эту постройку в кресло. Дети добавляют кирпичик. Затем педагог предлагает превратить кресло в диван. Дети сооружают еще одно кресло, сдвигают два кресла вместе и получают диван. Педагог просит проверить, может ли этот диван раскладываться. Дети убеж-

даются в функциональности своих построек, обыгрывают их.

Педагог обращает внимание детей на то, что спинку дивана можно соорудить по-разному: поставить кирпичики на узкую или на длинную грани. Дети проверяют два предложенных варианта (см. фото 142 и 143).

Затем педагог советует им сделать диван еще более длинным: взять одну деталь спинки и переложить ее туда, где будут ноги игрушки (см. фото 145). Дети осваивают новый способ удлинения дивана. Обыгрывают свои постройки.

Осмысление результата.

Дети устанавливают взаимосвязь между разными предметами мебели (кресло и диван) и отображающими их постройками в разных вариантах (в собранном и раскладном виде).

Самостоятельная деятельность. Дети конструируют мебель для игрушек по замыслу.

Интеграция видов деятельности. Дети сооружают мебель для игрушек и играют со своими постройками. Слушают стихи, отгадывают загадки. Создают красивое лоскутное одеяло из фантиков.

Взаимодействие с семьей.

Педагог советует родителям совершить с детьми экскурсию в мебельный магазин, чтобы дети могли рассмотреть и сравнить разные предметы мебели.

Иллюстративный материал к данной теме размещен на стр. 83.

Февраль Конструирование на плоскости из брусков 21 неделя Как лесенка превратилась в железную дорогу

Образовательные задачи.

Вызвать интерес к конструированию лесенки с перекладинами и ее преобразованию в железную дорогу со шпалами. Уточнить представления о лесенке и железной дороге как сооружениях, специально созданных людьми для удобства перемещения в пространстве. Инициировать освоение нового способа конструирования из брусков разной длины. Создать условия для сравнения брусков с кирпичиком и полукубом путем наложения. Помочь установить ассоциативные связи между реальными лесенками, железной дорогой и детскими постройками. Развивать мышление, воображение, чувство ритма, опыт сотворчества. Воспитывать интерес к отображению в постройках представлений о реальном мире.

Материалы, оборудование. У каждого ребенка и педагога набор брусков: 4 длинных и 6-8 коротких. Игрушки для обыгрывания построек — маленькие куколки (или животные) и паровозик педагога. Иллюстрации.

Базовые понятия и способы.

Представление о сходстве конструкций шведской лесенки и железной дороги. Умение строить на плоскости: выкладывать детали на некотором расстоянии друг от друга или плотно прижимая.

Содержание НОД

Перед образовательной ситуацией педагог приводит детей в физкультурный зал и показывает шведскую лестницу. Предлагает рассмотреть, как она устроена.

Дети свободно и удобно размещаются на полу здесь же, в физкультурном зале. Педагог напоминает, что дети уже строили лесенку со ступеньками, а эта лесенка другая. Педагог подходит к шведской стенке, показывает и называет основные части конструкции: длинные детали — стойки (или ноги) и короткие — перекладины. Спрашивает детей, кто из них и где видел такую лесенку.

Педагог показывает детям бруски разной длины и предлагает построить из них лесенку на полу. Дети пытаются построить лесенку по представлению. Если они затрудняются, педагог создает постройку, комментирует: «Я беру длинный брусок, кладу на пол, потом приставляю короткие бруски — на расстоянии друг от друга, как будто это расческа. А потом беру еще один длинный брусок и приставляю с другой стороны, как будто закрываю короткие бруски — зубья расчески. Это длинные стойки. А это короткие перекладины». Дети осваивают новый способ, педагог оказывает ин-

дидуальную помощь. Дети обыгрывают свои постройки.

Затем педагог показывает фотографию или картинку с изображением железной дороги. Предлагает сравнить с лесенкой. Дети убеждаются в том, что обе конструкции похожи: есть две длинные детали и много коротких, которые идут поперек. Но железная дорога намного длиннее, у нее есть рельсы и шпалы. Педагог советует детям всем вместе построить длинную железную дорогу и далее регулирует совместную деятельность. Дети подходят поочередно или парами и включаются в общую постройку. Тем самым они закрепляют освоенный способ и переносят его в новый смысловой контекст. Играют.

Осмысление содержания.

Дети сравнивают лесенку и железную дорогу, видят общее и отличное, могут создать конструкцию на плоскости, наделяя ее тем или иным смыслом. Сравнивают бруски с другими деталями.

Интеграция видов деятельности. Дети рисуют лесенку, делают аппликацию, слушают стихи и песенки; наблюдают, как старшие дети лазают по лесенке; точно употребляют слова: длинный/короткий, брусок, стойка, перекладина, рельсы, шпалы.

Взаимодействие с семьей.

Родители создают дома условия для конструирования лесенок и железной дороги из разных материалов.



Фото 146. Сравниваем бруски с кирпичиком и полукубом.



Фото 147. Конструируем лесенку.

Фото 148. Превращаем лесенку в железную дорогу (соединяем постройки).

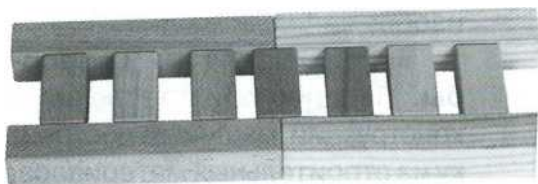

Февраль Конструирование из строительных материалов 22 неделя Вот какие разные у нас машинки

Образовательные задачи.

Вызвать интерес к конструированию машинок из строительных материалов. Помочь установить ассоциацию между реальными машинами и отображающими их конструкциями. Познакомить со способом создания неустойчивой конструкции из разных деталей. Учить подбирать детали для изображения основных частей машины (кабина, кузов) и конструировать по словесной инструкции. Создать условия для поиска замены деталей (вместо кубика два полукуба). Для изображения колес предложить новую деталь — цилиндр. Развивать мышление, воображение, чувство формы и равновесия. Воспитывать желание радовать близких людей своими постройками (машинка для папы или бабушки, дяди, брата).

Материалы, оборудование. У каждого ребенка и педагога набор деталей: 1 кирпичик, 1 кубик, 2 полукуба, 2 коротких цилиндра. Для усложненной модели: 1 пластина, 2 кубика, 3 кирпичика, 2 полукуба, 2 длинных цилиндра. Транспортные игрушки (автомобиль, грузовик). Иллюстрации и фотографии с изображениями машин.

Базовые понятия и способы.

Перенос представления о конструкции машины в постройку из строительных материалов.

Умение соединять разные детали для получения осмысленного целого.

Содержание НОД

Перед образовательной ситуацией педагог предлагает детям рассмотреть транспортные игрушки и помогает уточнить представление о строении машины. Показывает иллюстрации и фотографии.

Дети удобно размещаются за столами, у каждого набор из 6 деталей (1 кубик, 1 кирпичик, 2 полукуба и 2 коротких цилиндра). Педагог предлагает рассмотреть детали и найти новые, из которых еще не строили на занятиях. Дети обнаруживают цилиндры. Педагог советует взять в руки один из них и познакомиться. (Можно ввести два названия: цилиндр и круглый столбик).

Дети рассматривают новую деталь, ощупывают, исследуют ее свойства: может стоять, лежать, но когда лежит, может покатиться. Педагог просит детей покатавать цилиндры: сначала в ладошках, будто лепим столбики или колбаски из пластилина (прямыми движениями ладоней «туда-обратно»), а потом на столе.

Затем педагог предлагает детям положить два цилиндра рядом, на некотором расстоянии друг от друга. Ориентиром может служить полукуб: дети кладут

цилиндры по бокам полукуба, а потом полукуб убирают.

Педагог сразу же просит детей взять кирпичик и положить сверху на цилиндры. Предупреждает, что делать это надо очень осторожно. Убеждается в том, что все дети поняли объяснение и сумели сделать постройку по словесной инструкции. При необходимости оказывает индивидуальную помощь. Если большая часть детей не выполняет задание, педагог наглядно показывает способ и комментирует свои действия. Дети создают неустойчивые постройки и с удивлением узнают в них машинки. Педагог помогает установить ассоциацию и советует достроить машинку. Показывает два варианта размещения кубика на кирпичике (*фото 149*): посередине (получается автомобиль) или сбоку (получается грузовик). Кроме этого, педагог напоминает детям возможность замены деталей: вместо одного кубика можно взять два полукуба. Дети конструируют машинки и пытаются их покатать. В случае неудачи восстанавливают постройку и действуют более аккуратно.

Индивидуализация содержания. Детям с ярко выраженными способностями к конструированию педагог советует построить более сложную машину — грузовик с кузовом (*фото 150*). Во второй половине дня педагог может показать этот способ и другим детям, вовлекая их в сотворчество.

Осмысление содержания.

Дети сравнивают свою постройку с игрушечной машиной и картинкой, чтобы установить связь, найти сходство конструкции.

Взаимодействие с семьей.

Родители организуют наблюдение за машинами и создают дома условия для конструирования машинок из разных материалов.



Фото 149. Конструируем машинку по словесному описанию или показу.

Фото 150. Создаем более сложную модель в сотворчестве с педагогом.

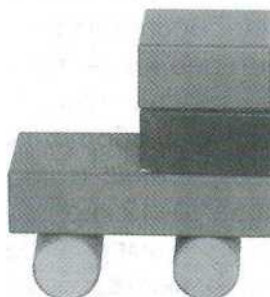
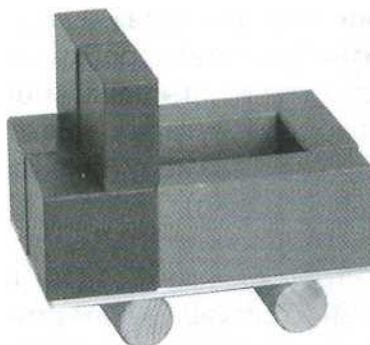

23 неделя Как мы построили гараж для машины**Образовательные задачи.**

Вызвать интерес к конструированию гаража для конкретной машины. Уточнить представление о назначении и строении гаража (стены, крыша, ворота). Расширять опыт создания замкнутых построек. Напомнить способ конструирования загородки с открывающимися воротами. Показать способ создания крыши. Помочь установить ассоциативные связи между уже освоенными и новыми постройками и способами их создания. Развивать восприятие, наглядно-образное мышление, воображение. Воспитывать устойчивый интерес к конструированию и обыгрыванию построек.

Материалы, оборудование. У каждого ребенка и педагога комплект из 10-12 кирпичиков и машинка, соразмерная высоте кирпичика. Иллюстрация или фотография с изображением гаража.

Базовые понятия и способы.

Представление о том, что замкнутые постройки могут быть разными (заборчик, загородка, кузов машины, гараж и др.). Гараж напоминает коробку, у него есть стены, крыша и ворота. Важно, чтобы гараж подходил машине по размеру (по высоте, ширине, длине).

Содержание НОД

Утром педагог создает проблемную ситуацию для установления соответствия размера

предметов своему владельцу: предлагает детям надеть платье куклы или обувь тапочки педагога. Беседует с детьми о том, пытались ли они дома надеть вещи и обувь родителей и смогут ли родители носить вещи сына или дочери. На занятии по конструированию это понадобится для осмысления соответствия размера гаража размерам машины.

В начале образовательной ситуации дети свободно и удобно размещаются на ковре. Педагог напоминает им о том, что они уже научились делать машинки, а сегодня попробуют сделать гараж. Спрашивает у детей, что же такое гараж. И уточняет представление о том, что гараж — это «дом» для машины, т.е. постройка, которая напоминает коробку и закрывается со всех сторон. Вновь напоминает детям о том, что они уже строили загородку, у загородки не было крыши, но зато были ворота. И спрашивает, нужны ли ворота в гараже. Уточняет представление детей о том, что ворота нужны, чтобы въезжать и выезжать, они должны открываться и закрываться. Но самое главное в гараже то, что он должен подходить машине по размеру. Дети вспоминают утреннюю игру с размерами одежды и обуви.

Педагог раздает детям машинки и просит сравнить их вы-

соту с высотой кирпичика. Показывает, как это можно сделать. Затем предлагает построить гаражи для машин. Демонстрирует способ и комментирует последовательность действий.

- Ставлю машинку на стол.
- Беру кирпичики и начинаю строить загородку вокруг машинки (*см. фото 151*).
- Делаю ворота, проверяю, чтобы они закрывались и открывались (*см. фото 152*).
- Сооружаю крышу: кладу кирпичики так, чтобы они держались на стенах гаража и не падали (*см. фото 153*).
- Проверяю, сможет ли моя машинка выехать из гаража. Педагог убеждается в том,

что дети осмыслили основные идеи новой конструкции:

- 1) гараж должен соответствовать машинке по размеру, поэтому мы будем строить его вокруг машинки;
- 2) гараж напоминает коробку, сначала построим стены, потом крышу;
- 3) ворота нужны, чтобы машина могла выезжать из гаража и заезжать обратно в гараж.

Осмысление результата. Педагог спрашивает детей, что такое гараж, для чего он нужен, что напоминает (загородку с крышей, коробку, домик). Как нам удалось поострить гараж для машины, чтобы она смогла выезжать и заезжать.

Интеграция видов деятельности. Дети создают коллаж из

силуэтов машин, выреза--ых педагогом из каталогов и а/ из цветной бумаги. Педагог содействует пониманию и точному употреблению детьми слов кирпичик, гараж, стены, крыша, ворота, открыто/закрыто, подходит/не подходит, заезжаете гараж, выезжает из гаража.



Фото 151.
Конструируем
загородку вокруг
машинки.

Фото 152. Проверяем, сможет ли машина выезжать через ворота.



Фото 153. Сооружаем крышу и вновь обыгрываем постройку.

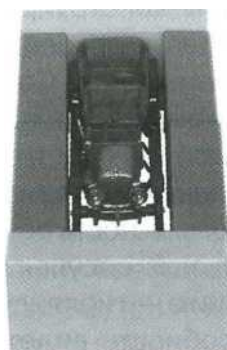

Ф
е
р
а
л
ь

24 неделя Как морковка превратилась в сосульку**Образовательные задачи.**

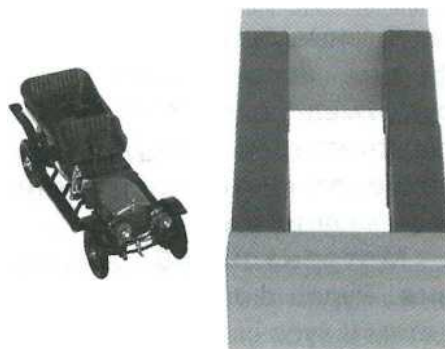
Вызывать интерес к созданию образов сосулек из фольги с опорой на готовую форму (морковку). Продолжать знакомить с каркасным способом конструирования. Инициировать освоение способа «оборачивание». Создать условия для экспериментирования с фольгой как пластичным художественным материалом. Показать возможность объединения отдельных сосулек в общую композицию — гирлянду. Развивать способность видеть объект с разных сторон, узнавать его и находить ассоциации, Развивать творческое воображение, тактильные ощущения, чувство формы, координацию «глаз-рука», мелкую моторику. Воспитывать эстетические эмоции, желание украшать пространство участка детского сада.

Материалы, оборудование.

Рулон фольги для показа детям и кусочки фольги размером от 15x15 до 20x20 — для работы; несколько конусов и крепкие морковки небольшого размера для оборачивания их фольгой (для подгруппы или всей группы детей). Демонстрационный материал: фотографии и картинки с изображением сосулек и морковок.

Базовые понятия и способы.

Способность видеть образ до и после оборачивания пред

мета фольгой, устанавливая ассоциации между разными объектами (между морковкой и сосулькой), а также между реальными объектами и отображающими их конструкциями. Умение оборачивать предметы фольгой, тканью, салфеткой как самый простой способ каркасного конструирования.

Содержание НОД

Педагог показывает детям морковь, поворачивая ее с разных сторон (острым концом вниз, вверх, в сторону, к детям, от детей) и спрашивает, на что она похожа. Выслушивает ответы и предлагает посмотреть, во что сейчас превратится эта морковка. Берет кусочек фольги, оборачивает так, чтобы овощ можно было достать. Демонстрирует преобразенную морковь, повернув ее острым концом вниз. Дети удивляются, радуются и узнают сосульку. Педагог рассказывает стихотворение В. Шипуновой «Сосульки-плаксы»:

Сосульки звенят и звенят,
На солнце сверкают-блещат.
Грустят об ушедших морозах,
Пускают длинные слезы.
В лужах слезинки прячут.
Плачут сосульки! Плачут!

Педагог спрашивает, как показать, что сосулька плачет. Вы-

слушивает ответы детей и показывает способ: отщипывает от нижней части сосульки маленький кусочек фольги, катает маленький шарик и сообщает, что это слезинка сосульки. Обыгрывает образ — показывает, как слезинка падает вниз. Внизу размещает кусочек фольги и поясняет, что это лужа.

Предлагает детям взять свои морковки и тоже превратить их в плачущие сосульки. При необходимости повторно показывает и комментирует каркасный способ конструирования из фольги. Особое внимание обращает на то, что верх морковки не нужно закрывать фольгой, чтобы можно было вынуть.

Дети берут морковки, обследуют их (рассматривают, ощупывают, нюхают, катают в ладошках и др. действия) и начинают заворачивать в фольгу. Педагог напоминает, что верхнюю, самую широкую часть морковки мы не прячем. Оказывает индивидуальную помощь и поддержку. Помогает достать морковки из блестящих конусов. Напоминает, что сосульки плачут — тают от тепла. Дети отщипывают кусочки фольги и катают шарики-слезинки, показывают, как слезинки каплют в лужу.

По окончании работы педагог предлагает детям сделать из сосулек красивые гирлянды и вынести их на улицу, чтобы сосульки больше не плакали. Показывает ленточку или шнурок и прикрепляет свою сосульку. Помогает

детям прикрепить сосульки и предлагает всем вместе полюбоваться красивой гирляндой.

Осмысление результата.

Дети убеждаются в том, что морковь и сосулька имеют общую форму (понятие «конус» можно ввести, но не требовать от детей употребления этого слова). Сосульку можно сделать с помощью моркови, обернув ее фольгой (каркасный способ). Вспоминают, что они уже превращали грецкие орехи в серебряные яблочки, но не вынимали из фольги, а морковку вынули. Поэтому наши серебряные сосульки пустые внутри и легкие, а морковь можно скушать, она пригодится для еды.

Интеграция видов деятельности. Дети собираются на прогулку и выносят гирлянду на улицу, где вместе с педагогом подбирают место для ее удачного размещения (на веранде, на стене детского сада, на заборе или воротах, на ветке дерева и др.). Попутно закрепляют представления о заборчике, воротах и др. сооружениях, которые они уже научились конструировать. Беседуют о том, чем могут быть опасны сосульки; почему нельзя стоять у дома, если с крыши свисают сосульки, и почему их нельзя грызть.

Самостоятельная деятельность. Дети по своему желанию продолжают экспериментировать с фольгой и превращают самые обычные предметы в зимние, волшебные, сказочные.

Как морковка превратилась в сосульку

Каркасное конструирование-экспериментирование



Фото 155. Любуемся ледяными чудесами и Фото 156. Готовим материалы для работы, зимними превращениями в природе.



Фе
вр
ал
ь

Фото 157. Оборачиваем морковки фольгой и аккуратно снимаем с формы (педагог помогает).

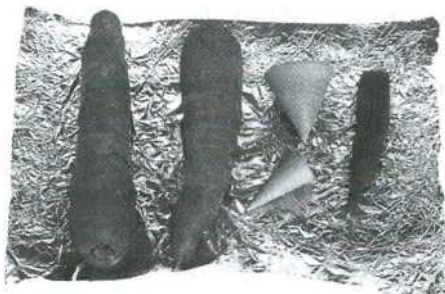

Рис. 5. Сосульки плачут.



Фото 158. Делаем гирлянду сосулек для украшения группы или прогулочной площадки.

Морковка и сосулька

Как на грядке летом ловко Прячет
в землю нос морковка. А зимой её
сестрица На морозе серебрится И
свисает носом вниз...

Под неё не становись.

(В. Шипунова)

Вот какие разные у нас букеты (неделя 25)

Конструируем цветы и оформляем открытки в подарок мамам



Фото 159. Выбираем силуэт вазы по своему желанию.



Фото 160. Создаем букет из одного цветка (простой вариант).

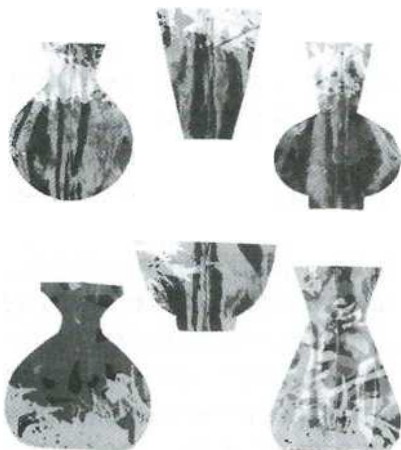

Фото 161. Создаем букет из трех цветов (базовый вариант).



Фото 162. Создаем букет из пяти цветов (усложненный вариант).

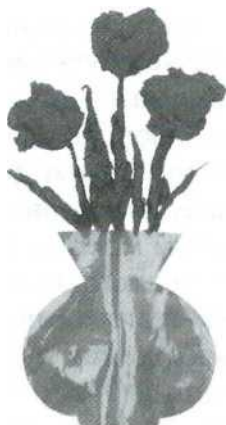

Фото 163. Оформляем открытку в сотворчестве с педагогом.



Фото 164. Создаем коллективную композицию в подарок мамам и бабушкам.

25 неделя Вот какие разные у нас букеты цветов**Образовательные задачи.**

Вызвать интерес к конструированию цветов и цветочных букетов из бумажных салфеток. Закрепить технику скатывания шарика (круговыми движениями) и технику раскатывания жгутика (прямыми движениями ладоней). Продолжать освоение способа «скручивание» жгутика (двумя пальчиками). Показать способ складывания листа бумаги пополам. Развивать воображение, чувство цвета и композиции, мелкую моторику, координацию «глаз-рука», обогащать тактильные ощущения. Воспитывать эстетические эмоции, желание порадовать дорогих людей (мам, бабушек) рукотворными открытками.

Материалы, оборудование. У каждого ребенка: лист бумаги голубого цвета, заранее сложенный пополам (формат А4), бумажные салфетки синего, голубого, белого, зеленого, красного, желтого, розового цвета (не менее трех цветов), силуэт вазы, вырезанной педагогом из фактурной бумаги (по выбору); клей в пластиковых крышках, матерчатые салфетки. Демонстрационный материал: поздравительные открытки с изображением цветов и букетов; несколько ваз разной формы.

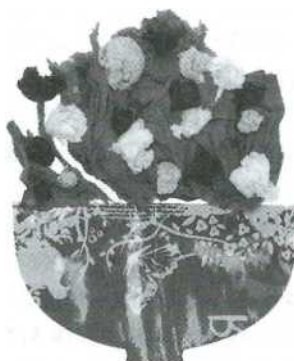
Базовые понятия и способы.
Представление о том, что

шар и жгутик можно получить из разных пластичных материалов (пластилин, глина, тесто, фольга, бумажная салфетка и др.). Создание формы шара круговым раскатыванием любого пластичного материала (в т.ч. бумажной салфетки). Получение формы жгутика разными способами: раскатыванием прямыми движениями ладоней и скручиванием.

Содержание НОД

Педагог приглашает детей полюбоваться букетами, изображенными на поздравительных открытках. Сообщает, что сегодня дети тоже будут делать открытки с букетами цветов в подарок своим мамам бабушкам. Уточняет представление о том, что букет — это композиция из нескольких цветов в подарок и для красоты.

Показывает несколько ваз разной формы. Спрашивает, для чего нужны вазы. Уточняет представление детей о том, что цветы помещают в вазу с водой, чтобы они жили и радовали своей красотой. Показывает силуэты ваз, вырезанные из фактурной бумаги педагогом или детьми старшего дошкольного возраста *{см. фото 159}*. Поясняет, что вазы уже готовы, а цветы дети сделают сами из бумажных салфеток. Предлагает выбрать по своему желанию силуэты ваз и

расцветку бумажных салфеток для изображения цветов. Дети выбирают материалы и удобно размещаются за столами. (Внимание: предыдущую часть можно вынести за временные рамки НОД и рассматривать как подготовительный этап).

Педагог напоминает детям о том, что они уже научились конструировать из бумажных салфеток: делали из них ягодки на кустиках, тучи с дождем, игрушки для елок (по возможности показывает фотографии, чтобы актуализировать накопленный художественный опыт).

Затем педагог показывает последовательность работы:

- Берем заготовку для открытки, вот она (показывает лист бумаги, сложенный пополам), открытка открывается и закрывается.
- Берем вазу и кладем на открытку, внизу, вот так (убеждается в том, что дети разместили свои вазы в нижней части открытки).
- Приклеиваем вазу.
- Берем бумажную салфетку зеленого цвета и делаем стебельки, отрываем кусочки и катаем или скручиваем жгутики (показывает способ скручивание, просит детей скрутить один жгутик).
- Приклеиваем стебельки так, чтобы они выходили из вазы и тянулись вверх.
- Берем цветные салфетки и делаем цветы — катаем шарики в ладошках.

- Приклеиваем цветы на концах стебельков (достаточно трех, цветы в букете могут быть одного или разного цвета).
- Добавляем листочки. Наш букет готов.

Педагог приглашает детей полюбоваться красивым букетом. И предлагает сделать свои открытки в подарок мамам и бабушкам. Дети включаются в работу. Педагог оказывает индивидуальную помощь и поддержку.

Индивидуализация содержания обеспечивается свободным выбором материалов (силуэт вазы, цвет салфеток) и самостоятельностью творческого процесса. Педагог подсказывает, что в букете может быть даже один цветок. Тем детям, которые легко справляются с задачей, советует добавить к трем цветкам еще два (такого же или другого цвета).

Осмысление результата. Дети радуются тому, что они умеют сами создавать подарки своими руками. Убеждаются в том, что из салфеток можно создавать разные образы (ягодки, тучки, елочные игрушки, красивые цветы).

Интеграция видов деятельности. Дети рассматривают цветы на открытках, картинках и фотографиях. Рисуют, делают аппликацию, слушают стихи.

Взаимодействие с семьей. Дети вручают подарки своим мамам и бабушкам.

Иллюстративный материал к данной теме размещен на стр. 95.

Образовательные задачи.

Уточнить и обобщить представление о столе как предмете мебели, его строении и назначении. Обратит внимание на то, что предметы могут быть в разных масштабах (взрослом, детском и игрушечном). Познакомить со способом конструирования стола на четырех ножках. Учить выбирать нужное количество деталей и создавать постройку по объяснению. Продолжать знакомить с пластиной и ее вариантами. Помочь установить ассоциативные связи между реальными столами (для людей), игрушечными столиками (для кукол) и детскими постройками. Развивать наглядно-образное мышление, творческое воображение. Воспитывать устойчивый интерес к конструированию и обыгрыванию построек.

Материалы, оборудование. У каждого ребенка и у педагога набор деталей: 3 кубика, 4 длинных бруска и 2 пластины (квадратные или прямоугольные). Мелкие игрушки для обыгрывания построенных кроваток. Демонстрационный материал: игрушечный столик на четырех ножках; иллюстрации и фотографии с изображениями столов, н-р, каталог магазина ИКЕА.

Базовые понятия и способы.

Представление о том, что предметы могут иметь разные

варианты, зависящие от их конструкции. У стола есть ножки (одна, три или четыре) и столешница (квадратная, прямоугольная, круглая, овальная и др.).

Содержание НОД

Перед образовательной ситуацией педагог предлагает детям рассмотреть столы и сравнить стол взрослого человека, детский и игрушечный. Проводит краткую беседу о том, что такое стол, для чего люди придумали это сооружение, какие бывают столы по назначению и внешнему виду. Дети уточняют свои представления о том, что стол — это предмет мебели, который люди придумали и сделали для того, чтобы им было удобно кушать, рисовать, заниматься, работать, учиться. Столы бывают для взрослых, для детей и для игрушек; большие и маленькие, низкие и высокие, для еды и для работы.

Дети удобно размещаются за своими столами. Педагог предлагает им вспомнить, как они строили стол, когда были маленькие. Напоминает два способа (*см. фото 165*). Для этого просит взять конкретные детали (н-р, два кирпичика и два кубика или четыре кирпичика) и создать постройку по образцу или по показу (на выбор педагога).

Затем педагог предлагает детям научиться строить стол на четырех ножках. Просит взять че-

тыре бруска и пластину. Дети самостоятельно выбирают материал из большего количества. Педагог предлагает построить стол самостоятельно. Дети создают постройки и сталкиваются с трудностью: как поставить ножки, чтобы стол был устойчивым и красивым. Педагог советует взять еще одну пластину, положить перед собой, на углах пластины поставить бруски и сверху положить пластину-столешницу (см. фото 166). Показывает и детально поясняет этот способ. Дети конструируют предложенным способом. И обыгрывают свои постройки: конструируют стулья, диваны, усаживают кукол.

Индивидуализация содержания. Педагог варьирует содержание с учетом умений и способностей детей. Те, кто недавно посещают детский сад и еще не владеют базовыми способами, конструируют так, как представлено на фото 165. Дети с ярко выраженными способностями могут попытаться построить стол на четырех ножках без зрительной опоры (см. фото 167) и даже экспериментируют с количеством ножек, н-р, создают стол на трех ножках (см. фото 168).

Самостоятельная деятельность. Дети конструируют разную мебель по своему желанию и обыгрывают свои постройки.

Взаимодействие с семьей. Педагог советует родителям совершить с детьми экскурсию в мебельный магазин и рассмотреть мебель, в т.ч. разные столы.



Фото 165. Столы из кирпичиков, кубиков и пластин (простые способы).



Фото 166. Стол на 4 ножках-брусках с пластиной-столешницей (внизу еще одна такая же пластина для ориентира в расстановке ножек).



Фото 167. Стол на 4 ножках строим на глаз (без нижней пластины).

Фото 168. Стол на 3 ножках-столбиках

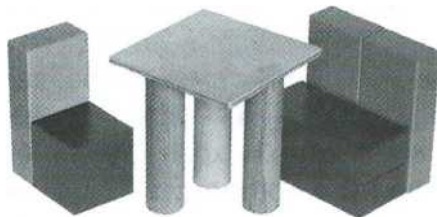

Образовательные задачи.

Расширять опыт создания предметов мебели из строительного материала. Уточнить представление о строении кресла и тумбочки, помочь установить их сходство и отличие. Вызвать интерес к конструированию удобного кресла с высокой спинкой и подлокотниками. Инициировать освоение способа превращения кресла в тумбочку. Учить конструировать синхронно с показом педагога. Помочь установить ассоциации между реальными предметами и детскими постройками. Развивать восприятие, наглядно-образное мышление, воображение. Воспитывать любознательность, активность, устойчивый интерес к конструированию и обыгрыванию построек.

Материалы, оборудование.

У каждого ребенка и педагога комплект из 5 кирпичиков и 2 полукубов. Демонстрационный материал: иллюстрации или фотографии с изображениями кресла и тумбочки; карточка из комплекта «Демонстрационный материал» (III-й квартал).

Базовые понятия и способы.

Представление о том, что каждый предмет мебели создан с определенной целью (служит для сна, отдыха, хранения вещей и др.) и в соответствии с этим имеет свое строение. У кресла

есть сиденье, спинка, подлокотники. На нем удобно сидеть. А тумбочка похожа на коробку с дверцей. В ней удобно хранить вещи. Это разные предметы, у них разное назначение и разные конструкции. Но вместе с тем они чем-то похожи и даже могут превращаться друг в друга.

Содержание НОД

Перед образовательной ситуацией педагог дает детям поручение: взять с кресла предметы и положить их в тумбочку (или наоборот). Кресло может быть детским, игрушечным и даже импровизированным или сконструированным из строительного материала.

В начале образовательной ситуации дети свободно и удобно размещаются за своими столами. Педагог проводит краткую беседу для уточнения представлений детей о кресле и тумбочке, их строении и назначении, просит установить отличие и найти сходство [см. Базовые понятия и способы].

Затем предлагает построить удобное кресло с подлокотниками. Просит взять по три кирпичика и два полукуба. Проверяет верность выбора деталей. Показывает и поясняет способ конструирования, четко называя детали и действия, при этом вовлекает детей в синхронное конструирование:

- берем один кирпичик и кладем на стол широкой стороной — это сиденье;
- берем другой кирпичик и ставим его за сиденьем — это спинка;
- проверяем, будет ли удобно кукле сидеть (усаживает игрушку и показывает, как сильно она отклоняется назад);
- сделаем спинку более высокой и удобной — добавим еще один кирпичик;
- проверим, будет ли удобно кукле сейчас (показывает, как кукла села и стала трясти руками);
- у куклы болят руки, нужно сделать подлокотники — поставим полукубы на краях сиденья;
- посадим куклу в кресло — она рада, ей очень нравится отдыхать в таком уютном и красивом кресле!

Педагог убеждается в том, что все дети освоили способ конструирования кресла с высокой спинкой и подлокотниками.

Затем с таинственной интонацией педагог предлагает детям превратить кресло в... тумбочку. Предупреждает, что кресло не нужно ломать и разбирать. К нему нужно добавить детали. Советует взять еще два кирпичика. Предлагает детям самим найти способ, как выполнить эту задачу. Поощряет находки детей. Уточняет и обобщает способ:

- один кирпичик кладем сверху, чтобы получилась коробка;

- второй кирпичик ставим на узкую грань и плотно придвигаем — это дверца.

Дети занимаются превращением кресла в тумбочку. Радуются результату, обыгрывают постройку — открывают и закрывают дверцу, кладут мелкие предметы.

Осмысление результата.

Дети убеждаются в том, что даже разные по назначению предметы могут превращаться друг в друга, благодаря сходству конструкций.



Фото 169. Конструируем кресло с подлокотниками.

Фото 170. Превращаем кресло в тумбочку с динамичной дверцей.

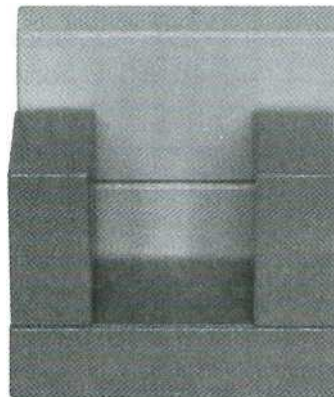
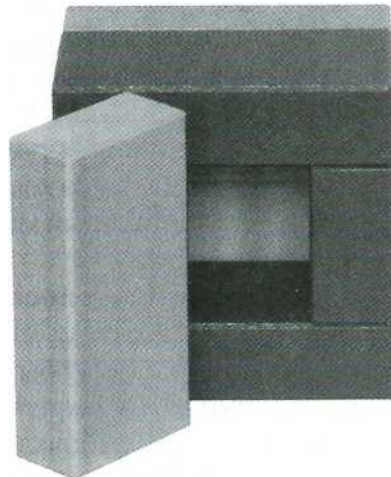

28 неделя Как тумбочка превратилась в шкаф**Образовательные задачи.**

Расширять опыт создания предметов мебели из строительного материала. Вызвать интерес к превращению тумбочки в шкаф. Уточнить представление о назначении и строении тумбочки и шкафа, помочь установить их сходство и отличие. Напомнить способы конструирования замкнутых построек с открывающимися воротами (загородка, гараж) и провести аналогию с новыми конструкциями (тумбочка, шкаф). Развивать восприятие, наглядно-образное мышление, воображение. Воспитывать любознательность, активность, устойчивый интерес к конструированию и обыгрыванию построек.

Материалы, оборудование.

У каждого ребенка и педагога комплект из 7 кирпичиков и 5 полукубов: мелкие предметы для обыгрывания постройки (на усмотрение педагога). Демонстрационный материал: иллюстрации или фотографии с изображением тумбочки и шкафа; карточка из комплекта «Демонстрационный материал» (III-й квартал).

Базовые понятия и способы. Представление о том, что замкнутые постройки могут быть разными (загородка, гараж, тумбочка, шкаф и др.). Тумбочка и шкаф похожи, потому что это

предметы мебели для хранения вещей. Они напоминают коробку, у них есть стены, крыша и дверца, которая отрывается не сверху, а сбоку. Тумбочка и шкаф отличаются друг от друга высотой: тумбочка низкая, а шкаф высокий.

Содержание НОД

Перед образовательной ситуацией педагог дает детям поручения: отнести книгу в шкаф, а карандаш в тумбочку. Внимание: предметы для переноски могут быть другими, но важно, чтобы каждый ребенок практически столкнулся с необходимостью пользоваться предметами мебели. К тому же, это диагностическое задание позволит выявить, смогут ли дети выполнить поручение, состоящее из двух разных действий. Затем желательно создать проблемную ситуацию — предложить положить в тумбочку предмет, не подходящий по размеру, чтобы сделать вывод о назначении шкафа.

В начале образовательной ситуации дети свободно и удобно размещаются за своими столами. Педагог проводит краткую беседу для уточнения представлений детей о тумбочке и шкафе, их строении и назначении, помогает найти сходство и отличие (см. Базовые понятия и способы).

Напоминает детям, что они уже умеют строить тумбочку

(дети вспоминают, как они строили кресло и превращали его в тумбочку). Просит вспомнить способ и снова построить тумбочку. Дети вспоминают способ и конструируют самостоятельно. Для этого они берут по 5 кирпичиков и 2 полукуба. При необходимости педагог повторно показывает способ (см. тему «Как кресло превратилось в тумбочку»).

Затем педагог с таинственной интонацией в голосе сообщает, что наша тумбочка сейчас превратится в шкаф. Спрашивает, чем шкаф отличается от тумбочки (больше, выше, в него больше помещается). И показывает способ: надстраивает сверху еще одну часть, будто это вторая полка шкафа. Детально поясняет способ:

- добавляем заднюю стенку — ставим еще один кирпичик на узкую грань;
- делаем боковые стенки — ставим полукубы на краях кирпичика;
- делаем крышу — кладем кирпичик сверху;
- добавляем дверцу — ставим полукуб на кирпичик.

Просит детей взять дополнительные детали: 2 кирпичика и 2 полукуба. Дети берут детали и начинают изменять свою постройку — превращают тумбочку в шкаф. Обыгрывают постройку. Если дети испытывают затруднения, педагог предлагает строить вместе: повторно показывает способ и вовлекает детей

в последовательное освоение каждого «шага».

Осмысление результата.

Педагог спрашивает детей, что такое шкаф, для чего он нужен, как устроен, что напоминает (загородку с крышей, коробку, гараж, тумбочку), чем отличается от тумбочки. Как нам удалось превратить тумбочку в шкаф.



Фото 171. Строим тумбочку знакомым способом (см. фото 170).

Фото 172. Превращаем тумбочку в шкаф.

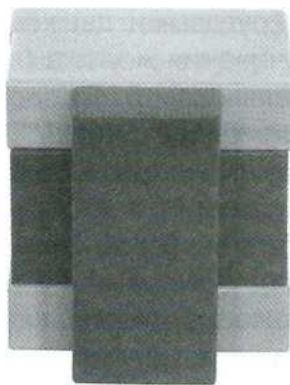
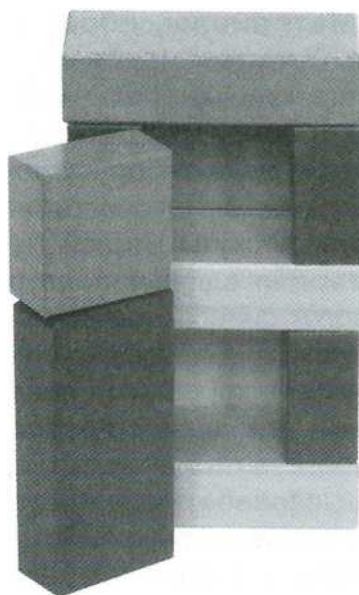

М
пп
т

Образовательные задачи.

Вызвать интерес к режиссерскому конструированию —■ последовательному изображению ряда событий (превращений сугроба в ручейки и лужи). Закрепить технику скатывания шарика (круговыми движениями) и скручивания жгутика (кистью или пальчиками). Продолжать освоение каркасного способа конструирования с элементами арт-терапии (для изображения сугроба в качестве каркаса использовать кулачок). Развивать воображение, чувство формы и композиции, мелкую моторику, обогащать тактильные ощущения. Воспитывать эстетические эмоции, желание передавать представления об окружающем мире «языком искусства».

Материалы, оборудование. У каждого ребенка и педагога кусочки фольги размером от 20x20 до 25x25 и другие материалы на выбор: бумажные салфетки белого и голубого цвета, лоскуты мягкой тонкой ткани или шарфики голубого, белого, синего цвета; мелкие игрушки для обыгрывания конструкций: кораблики, лодочки, уточки, лягушки и др. (можно использовать бумажные кораблики, заранее созданные детьми старшего дошкольного возраста или родителями воспитанников). Демонстрационный

материал: иллюстрации, фотографии с изображением сугробов, ручейков, луж, солнышка (желательно использовать ИКТ); демонстрационная карточка «Как облако стало тучей и пошел дождь» (III квартал).

Базовые понятия и способы. Представление о том, что создаваемый образ может изменяться и тем самым передавать последовательность событий или развитие явления (зимой шел снег, образовались сугробы, а весной пригрело солнышко, сугробы растаяли, потекли ручейки и образовались лужи). Получение формы шара круговым раскатыванием любого пластичного материала (в т.ч. фольги, бумажной салфетки, лоскута ткани). Получение формы жгутика разными способами: раскатыванием прямыми движениями ладоней и скручиванием.

Содержание НОД

Перед образовательной ситуацией педагог приглашает детей полюбоваться весенними пейзажами на реальной или виртуальной прогулке (по возможности использует ИКТ). Или же показывает фотографии, репродукции, иллюстрации (по своему выбору).

В начале образовательной ситуации педагог рассказывает детям стихотворение В. Шипу-новой «Сугроб и ручейки»:

У крыльца лежал сугроб,
Он от ветра морщил лоб.
А как стало солнце греть, Стал
болеть он и худеть.

Порыхлел и потемнел,
После съезжился, присел...
И под тёплыми лучами Он
растёкся ручейками.

Ручейки бегут, звенят, Утекают в
лужи.
Землю будят, веселят После
зимней стужи.

Спрашивает, что такое сугроб и
что с ним случилось в стихо-
творении. Помогает уточнить
представление о том, что сугроб —
это куча снега (маленькая гора).
Зимой было много снега, поэтому
появились сугробы. А весной стало
тепло, поэтому сугроб растаял,
потекли ручейки и появились лужи.

Педагог предлагает детям
сконструировать свою историю про
сугроб и его превращения.
Напоминает, что дети уже со-
ставляли историю о том, как облако
превратилось в тучку, а потом пошел
дождь (показывает
демонстрационную карточку).
Советует создать историю про
сугроб сначала из фольги. И
показывает способ создания сугроба
и его преобразования в ручеек и
лужу {см. фото 173-180}.

Берет кусок фольги, обматывает
свой кулачок, снимает
получившуюся форму и демон-
стрирует ее детям. Помогает

установить ассоциацию с блестящим
сугробом.

Поднимает игрушечное солнце
(или картинку), сообщает, что
пришла весна, пригрело солнышко.
И сугроб начал таять. Показывает
детям, как меняется форма сугроба.
Затем начинает скручивать сугроб в
жгут, изгибает его и поясняет, что это
ручейки бегут, звенят.

Берет еще один кусок фольги и
превращает его в лужу.

Закрепляет способ создания
сугроба из фольги: просит одного из
детей подставить кулачок и
демонстрирует способ с участием
ребенка. Поясняет, что дети могут
делать сугробы на своем кулачке или
договариваться, кто кому будет
помогать.

Дети создают свои истории о
превращениях сугроба в ручейки и
лужи. Если время позволяет,
выбирают другой материал
(бумажные салфетки, ткань) или же
делают это в свободной
деятельности по своему желанию
(материалы находятся в свободном
доступе).

Индивидуализация содержания
обеспечивается свободой
творчества.

Осмысление результата.
Дети наглядно убеждаются в том, что
конструировать можно не только что-
то конкретное, но даже истории,
события.

Взаимодействие с семьей.
Родители организуют наблюдения
детей за ручейками и лужами,
делают фотографии для альбома
или фотогазеты.

Как сугробы превратились в ручейки и лужи

Режиссерское конструирование-экспериментирование



Фото 173. Конструируем сугробы из фольги каркасным способом (с опорой на кулачок).



Фото 174. Показываем, как сугробы начинают таять (сминаем), бегут ручейки (скручиваем жгуты); играем в прогулку.



Фото 175. Конструируем лужи из Фото 176. Обыгрываем лужи, придумываем и фольги, моделируем форму.



показываем свою историю.



Фото 177. Конструируем сугробы из салфеток.



Фото 178. Изменяем сугробы (сминаем) и превращаем в ручейки (вытягиваем и скручиваем).

А
р
е
ль

Фото 179. Конструируем сугробы из тонких лоскутов, шарфиков. играем в путешествие.



Как опасный мостик стал безопасным (неделя 30)

Конструирование из разных материалов



Фото 181. Рассматриваем мостики на фотографиях, иллюстрациях, картинах.



Фото 182. Делаем прочный мостик.



Фото 183. Удлиняем спуск для удобства.



Фото 184. Делаем удобный скат для съезда.

Фото 185. Делаем перила для безопасного перехода по мостику.



Рисунок 6. «Нарисуем мостик». Незавершенная композиция для сотворчества ребенка с художником.

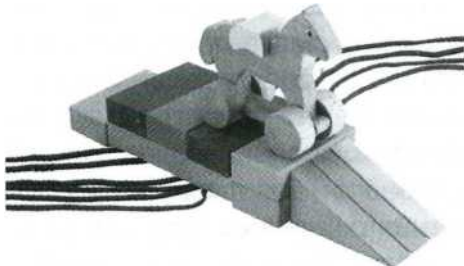

Образовательные задачи.

Уточнить и обобщить представление о мостике как сооружении, созданном людьми для преодоления преград (рек, оврагов, больших дорог). Расширить опыт конструирования мостиков. Инициировать поиск способов создания более удобного и безопасного мостика — со спуском, лесенкой и перилами. Помочь установить ассоциативные связи между реальными мостиками и детскими постройками. Напомнить способ конструирования кривой дорожки из шнурков и сделать его перенос в новую тему — речка. Развивать ассоциативное восприятие, наглядно-образное мышление, воображение. Воспитывать устойчивый интерес к конструированию и обыгрыванию построек.

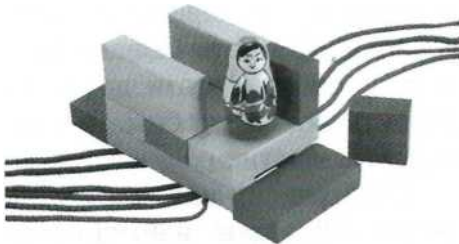
Материалы, оборудование. У каждого ребенка комплект деталей для базовой постройки: 2 бруска и 5 кирпичиков для мостика, несколько синих шнурков для изображения речки; для усложнения постройки: еще 4 кирпичика и 2 полукуба. Игрушки для обыгрывания построек — народные и зоологические. Иллюстрации и фотографии с изображениями мостиков.

Базовые понятия и способы. Представление о том, что мостик служит для удобного преодоления преград, поэтому име

ет особую конструкцию, позволяющую соединить два берега. Кроме того, в конструкции моста есть детали, позволяющие идти по нему безопасно (спуски, ступеньки, перила). Выбор адекватных деталей и способов конструирования, позволяющих передать эти представления о строении и назначении моста.

Содержание НОД

Дети свободно и удобно размещаются за столами или на полу. Педагог показывает изображения нескольких мостиков — фотографии, иллюстрации (по возможности использует ИКТ). Спрашивает, что такое мост, для чего он нужен, где дети видели настоящие мосты и мостики? Помогает осмыслить и обобщить представление о том, что мост — это постройка, специально созданная людьми для удобного и безопасного преодоления различных преград (рек, оврагов, больших дорог и др.).

Напоминает детям, что они уже умеют строить мостики (по возможности показывает карточку из «Демонстрационного материала» для первой младшей группы). Но мосты бывают разные, и сегодня дети научатся строить более удобные и безопасные мостики.

Советует сначала изобразить речки. Обращает внимание на шнурки и напоминает, что дети

уже конструировали из шнурков кривую дорожку. Показывает способ на ковровом полотне. Дети выкладывают шнурки в виде речки (*см. фото 182*).

Затем педагог показывает и поясняет способ конструирования мостика из двух брусков и пяти кирпичиков (*см. фото 182*). Дети создают эту базовую постройку по показу педагога или с опорой на готовую конструкцию. Обыгрывают.

Педагог привлекает внимание детей к своей постройке, обыгрывает ее и сообщает, что игрушка боится спуститься с мостика. Советует детям достроить спуски (*см. фото 183*). Дети удлиняют спуски и обыгрывают постройку.

После этого педагог показывает. Как по мостику идет матрешка и вдруг в испуге останавливается: боится упасть в воду. Помогает сделать вывод о назначении перил и показывает способ их сооружения (*см. фото 185*). Дети конструируют перила и обыгрывают постройку. В завершении работы педагог рассказывает стихотворение В. Шипуновой «Лошадки на мостике»: По мостику лошадки,

Скачут без оглядки. Брёвнышки шатаются, Лошадки пугаются.

Страшно лошадкам На мостике шатком!

Цок да цок, ещё шажок, Наконец-то бережок!

Индивидуализация содержания обеспечивается свобод

ным выбором материалов и способов конструирования. Модель, представленная на фото 182, является базовой для данной образовательной ситуации. Дети могут преобразовать эту конструкцию по своему желанию: добавить спуск, ступеньки, скат, перила (использовать один способ или любой вариант их сочетания). Модель на фото 185 является наиболее сложной, поскольку для мотивации постройки предполагает способность к эмпатии (представить себя на месте матрешки).

Осмысление результата.

Педагог спрашивает детей, что такое мостик, для чего он нужен, как у нас получились удобные и безопасные мостики.

Интеграция содержания.

Дети играют в переход речки по мостику, рассматривают изображения мостов, рисуют мостики и делают аппликации из готовых деталей (речку рисуют цветными карандашами или фломастерами, а мостики приклеивают из бумажных полосок — «дощечек» или «бревнышек»). Педагог содействует осмыслению и точному употреблению детьми слов: мост, мостик, спуск, скат, перила, опасный/безопасный, высокий/низкий, широкий/узкий, прочный, кирпичик, полукуб, брусok.

Взаимодействие с семьей.

Педагог советует родителям совершить с детьми воскресную прогулку в поисках моста.

Фотоматериалы к данной теме приведены на стр. 107.

Апрель Конструирование из строительных материалов 31 неделя **Как лодка превратилась в кораблик**

Образовательные задачи.

Расширить опыт конструирования транспорта. Вызывать интерес к созданию лодки из кирпичиков (по показу) и ее преобразованию в кораблик (по замыслу). Инициировать выбор подходящих деталей для изображения каюты, трубы, капитанского мостика и др. деталей. Помочь установить ассоциативные связи между реальными лодками/кораблями и детскими постройками. Напомнить способ конструирования замкнутых сооружений (загородка, гараж, тумбочка, шкаф) и помочь увидеть замкнутую кривую линию в новой постройке. Развивать ассоциативное восприятие, наглядно-образное мышление, воображение. Воспитывать интерес к конструированию и обыгрыванию построек.

Материалы, оборудование.

У каждого ребенка и у педагога 7 кирпичиков для сооружения лодки и свободный выбор деталей для превращения лодки в кораблик (кирпичики, кубики, цилиндры, бруски и др.); ленты синего и голубого цвета или длинные шнуры (скакалки) для изображения речки. Фотографии водного транспорта, мелкие игрушки для обыгрывания построек.

Базовые понятия и способности. Представление о том, что лодки и кораблики — это водный

транспорт, который люди соорудили для путешествий по разным водоемам (речкам, озерам, морям, океанам). Умение создавать замкнутую постройку по ассоциации с реальным объектом (лодкой, корабликом). Выбор адекватных деталей и способов конструирования.

Содержание НОД

Перед образовательной ситуацией педагог предлагает детям изобразить на полу длинную речку (материалы по выбору или на усмотрение педагога: ленты голубого, синего и белого цвета, длинные шнуры, скакалки). Напоминает, что дети уже делали кривую дорожку из шнурков и ручейки из разных материалов. Дети создают коллективную конструкцию «речка» как основу будущей композиции «Лодки и кораблики плывут по реке». Педагог беседует с детьми о водном транспорте, его своеобразии, назначении и основных видах. Показывает фотографий с изображением лодок и корабликов (*см. фото 186, 187*).

В начале образовательной ситуации педагог предлагает детям построить лодки, превратить их в кораблики и поиграть. Показывает и поясняет способ конструирования лодки: «Начинаю строить узкую загородку: два кирпичика с одной стороны, два с другой, по бокам ставлю

по одному кирпичику. Получилась коробка. Что нужно сделать, чтобы превратить эту коробку в лодку? Нужно сделать нос. Убираю кирпичик с одной стороны и делаю нос из двух кирпичиков (см. фото 188). Получилась лодка!» Дети сооружают свои лодки предложенным способом.



Фото 186. Рассматриваем лодку.

Затем педагог предлагает детям превратить построенные лодки в кораблики и пароходы по своему желанию (см. фото 189). В случае затруднений, подсказывает, что на корабликах есть каюты, капитанские мостики и паруса, на пароходах трубы. Напоминает, что лодки не нужно ломать и разбирать, просто добавить детали. Дети конструируют по замыслу и обыгрывают свои постройки. Педагог рассказывает стихотворение В. Ши- пуновой «Лодочка и кораблик»:



Фото 187. Любуемся кораблем.

Лодочка наша очень мала, Только по лужице Плавать смела.

Низкие бортики, дно, два весла. Эх, поскорей бы она подросла! Вот тебе, лодочка,

Палуба, мачта,
Чтобы могла ты По морю помчаться.

Вот тебе парус, а вот капитан, Чтоб покорился тебе океан!



Фото 188. Конструируем лодку: сначала строим загородку, затем вместо одного кирпичика делаем нос-угол из двух кирпичиков.

Фото 189. Превращаем лодку в корабль: добавляем детали по своему замыслу

Осмысление результата.

Педагог спрашивает детей, чем лодка отличается от загородки (есть острый нос) и как нам удалось превратить лодки в кораблики.

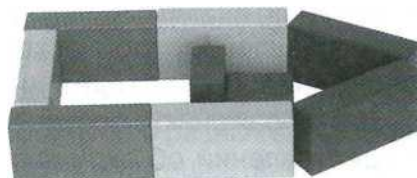
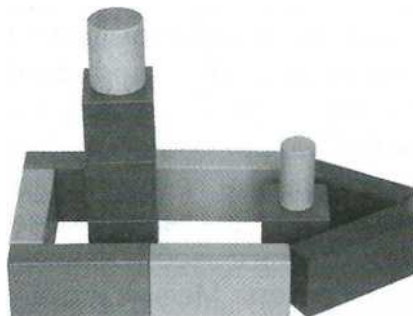

Ап
ре
ль

Образовательные задачи.

Продолжать расширять опыт конструирования транспорта на основе представления о его строении и назначении. Вызывать интерес к повторному созданию лодки (по представлению) и ее преобразованию в ракету (по описанию или показу). Помочь установить сходство и отличие. Инициировать выбор подходящих деталей для изображения крыльев, иллюминатора и др. деталей. Создать условия для конструирования звездочек и комет из грецких орехов и фольги. Развивать ассоциативное восприятие, наглядно-образное мышление, творческое воображение. Воспитывать интерес к отображению в постройках представлений об окружающем мире и выражению своего отношения к нему.

Материалы, оборудование. У каждого ребенка и у педагога? кирпичиков для сооружения лодки и свободный выбор деталей для превращения лодки в ракету (кирпичики, полукубы, бруски, маленькие крышки для изображения иллюминаторов, лоскутки и бумажные салфетки для изображения огня и др.); кусочки фольги и грецкие орехи для изображения звезд и комет. Иллюстрации с изображениями лодки и ракеты. Мелкие игрушки для обыгрывания построек.

Базовые понятия и способы.

Представление о том, что ракета — это транспорт для полетов в космос. Лодка и ракета отличаются друг от друга тем, что лодка плавает по воде, а ракета летает в космосе. Они устроены по-разному, но у них есть и похожие части, например, острый нос. Носы нужны лодке и ракете для скорости движения. Умение создавать замкнутую постройку по ассоциации с реальным объектом (лодкой, ракетой). Выбор адекватных деталей и способов конструирования.

Содержание НОД

Педагог напоминает детям о том, что они научились делать лодку и превращать ее в корабль. А сегодня они опять построят лодку и превратят ее... в ракету. Предлагает послушать стихотворение В. Шипуновой «Как лодочка в ракету превратилась» (см. Приложение 1, стр. 128). Показывает иллюстрацию с изображением лодочки (или постройку из кирпичиков).

Просит детей построить лодочки знакомым способом. Дети конструируют лодку из 7 кирпичиков (*см. фото 190*). При необходимости педагог обращает внимание на свою постройку или напоминает освоенный ранее способ: строим узкую загородку, затем убираем один кирпичик и сооружаем из двух кирпичиков

острый нос. Радуется тому, что у детей получились красивые лодки. Показывает иллюстрацию с изображением ракеты и спрашивает детей, где у ракеты нос, а где крылья. Помогает установить аналогию между носом построенной лодки и носом ракеты: «У лодки есть нос, он похож на нос ракеты. А вот крыльев нет». Интересуется, из каких деталей можно сделать крылья ракеты. Дети рассматривают детали и выбирают детали по своему желанию (кирпичики, полу- кубы, бруски). Педагог спрашивает, где размещаются крылья ракеты. Дети вновь рассматривают картинку и убеждаются в том, что крылья находятся внизу ракеты, по бокам. Педагог подтверждает верность наблюдений и советует превратить лодку в ракету — добавить крылья для полета (*см. фото 191*). После того, как дети добавляют крылья и тем самым совершат превращения лодки в ракету, педагог показывает варианты изображения огня, выходящего из сопла ракеты (*см. фото 192*). Дети изображают огонь с помощью брусков, лоскутков, бумажных салфеток, скрученных в жгутики и др. материалов (по выбору).

Индивидуализация содержания обеспечивается свободой выбора материалов и креативностью создаваемых образов. Педагог поддерживает активность, самостоятельность, готовность к поискам своих творческих решений.

Осмысление результата.

Педагог спрашивает, как нам удалось превратить лодку в ракету; чем он похожи, а чем отличаются; что мы оставили без изменений, а что добавили, чтобы ракета из кирпичиков стала похожей на самую настоящую.

Интеграция видов деятельности. Дети создают образ ракеты из брусков пластилина (*см. фото 193, 194*). В процессе художественного труда изображают звезды и хвостатые кометы из грецких орехов и фольги (*см. фото 195*), при этом вспоминают, что они превращали грецкие орехи в яблочки с хвостиками и подвешивали их на елку. Слушают стихи о лодке и ракете, в т.ч. повторно — стихотворение В. Шипуновой «Какло- дочка в ракету превратилась» (см. Приложение 1, стр. 128). Беседуют о разных видах транспорта и путешествиях. Педагог задает вопросы для верного понимания и употребления детьми слов: лодка, лодочка, ракета, корабль (в т.ч. космический), нос, крылья, огонь, плывет, летит.

Взаимодействие с семьей.

Педагог советует родителям создать дома условия для творческого конструирования транспорта из разных материалов и экспериментирования с фольгой для изображения серебряных звезд и хвостатых комет.

Экспериментирование. Дети продолжают экспериментировать с фольгой, исследуя разные ее свойства.

Как лодка плавучая превратилась в ракету летучую

Конструирование из строительных и бытовых материалов



Фото 190. Конструируем лодку из кирпичиков.



Фото 191. Превращаем лодку в ракету (крылья).

Фото 192. Создаем образ летящей ракеты (огонь).

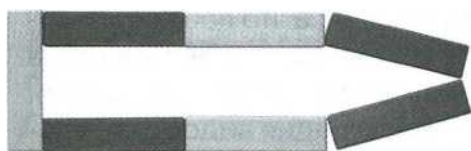

Фото 193. Конструируем ракету из брусков пластилина.



Фото 194. Добавляем разные детали по своему замыслу.



Фото 195. Создаем образы звезд и комет» орехов и фольги.



Ап
ре
ль

Вот какие красивые у нас клумбы (неделя 33)

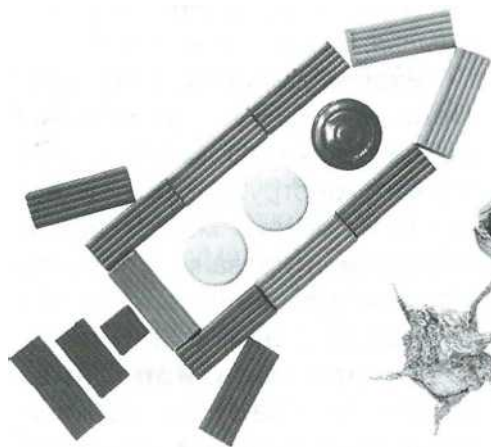
Создание изящных построек из разных материалов



Фото 196. Любуемся клумбой с цветами. Фото 197. Конструируем клумбу-звезду.



Фото 198. Создаем клумбу-снежинку Фото 199. Сооружаем клумбу-заборник (кирпичики лежат на широкой грани). (ставим кирпичики на узкую грань).

Фото 200. Строим клумбу-квадрат с полукубами на углах.

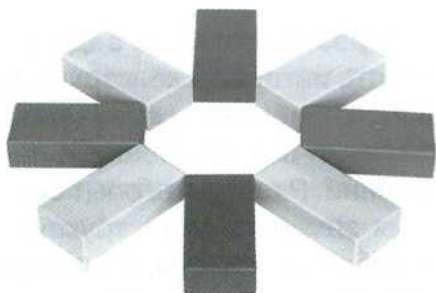
Фото 201. Строим квадратную клумбу с кубиками на углах.

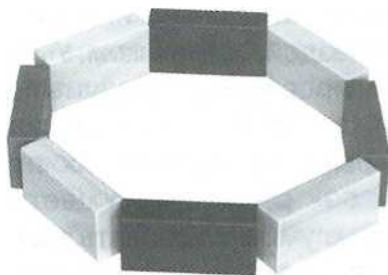
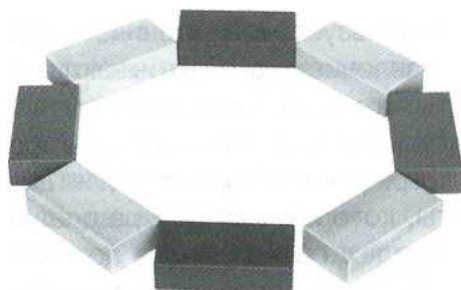
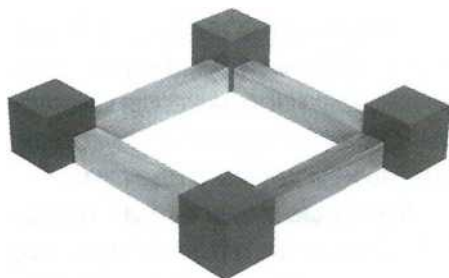
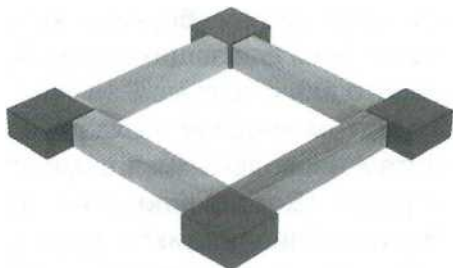

Образовательные задачи.

Вызвать интерес к конструированию клумбы на основе представления о ее строении и назначении. Расширить опыт создания замкнутых конструкций. Начинать знакомство с «изящными постройками». Показать варианты размещения деталей (кирпичиков): впритык друг к другу или на небольшом расстоянии, от центра или по кругу. Дать представление о круговой композиции по аналогии с цветком, звездой, солнышком. Учить анализировать и сравнивать постройки. Создать условия для обыгрывания созданных построек — размещения цветов внутри клумбы. Развивать ассоциативное восприятие, наглядно-образное мышление, воображение, чувство формы, ритма и цвета. Воспитывать интерес к отображению в постройках красоты окружающего мира.

Материалы, оборудование. У каждого ребенка и у педагога комплект строительных деталей: 8 кирпичиков (по 4 разного цвета), 4 бруска и 4 кубика или полукуба (на выбор); лоскуты или шарфики (бумажные салфетки) для изображения цветов. Фотографии цветов (луговых, садовых) и клумб с цветами.

Базовые понятия и способы.

Представление о том, что клумбы — это сооружения для

выращивания цветов на улице (во дворе дома, в парке, на даче), которые служат для защиты цветов и для красоты. Умение создавать замкнутую постройку по ассоциации с реальным объектом (клумбой).

Содержание НОД

Педагог показывает детям фотографии или картинки с садовыми цветами, предлагает полюбоваться и подумать о том, где растут такие цветы, где их можно увидеть (по возможности использует ИКТ). Уточняет представление о том, что бывают цветы, которые сами вырастают на лугу или в лесу (показывает фотографию). И бывают другие цветы, которые люди выращивают в садах, парках, возле домов — в городе и в деревне (показывает фотографию с изображением декоративных цветов).

Педагог спрашивает, слышали ли дети слово «клумба». Вводит это слово в словарь и раскрывает его смысл. Клумба — это сооружение для выращивания цветов на улице. Клумбы можно увидеть во дворе дома, в парке, на даче. Они похожи на заборчики, которые нужны для защиты цветов и просто для красоты.

Затем педагог показывает детям несколько «изящных построек». Достаточно трех, заметно отличающихся друг от друга типом конструкции (см.

фото). Предлагает рассмотреть красивые клумбы и сравнить их между собой. Достаточно вывода о том, что клумбы разные и красивые.

Педагог оставляет одну клумбу из кирпичиков по своему выбору (см. фото 197-199). Показывает и поясняет способ ее создания. Обращает внимание на общую форму и характер размещения деталей, помогает установить аналогию (клумба похожа на заборчик, на звезду, на солнышко и др.). Подчеркивает, что у нас получилась красивая клумба, которая будет защищать цветы и радовать людей. Рассказывает отрывок из стихотворения Е. Николаевой «Клумба»:

Наша клумба — загляденье!

Полюбуйтесь на неё!

Поднимает настроенье

Всем, кто к ней ни подойдёт...

Предлагает детям взять кирпичики: 4 одного цвета и 4 другого. Дети отбирают строительный материал и начинают возводить свои клумбы — самостоятельно или с опорой на конструкцию, созданную педагогом. Если они испытывают заметные трудности, педагог советует сначала «вырастить цветы», т.е. положить формы, имитирующие цветник (проще всего вырезать круги из разноцветной бумаги или положить комочки ткани). Если дети уверенно справляются с творческой задачей, педагог советует сначала соорудить клумбы, а потом уже «посадить

в них цветы». Дети обыгрывают постройки: изображают цветы из лоскутов ткани, бумажных салфеток, разноцветных шарфиков — собирают их в комочки и выкладывают внутри клумбы. По окончании работы педагог читает еще один отрывок из стихотворения Е. Николаевой: ...Мы цветочки рвать Не будем,

И другим сказать спешим: Пусть принесят Радость людям,

Всем — и крохам, и большим!

Индивидуализация содержания обеспечивается свободой выбора материала и способа конструирования клумбы, а также свободным выбором материалов для изображения цветов и творческим обыгрыванием постройки (построим красивую клумбу и посадим на ней красивые цветы). Если дети затрудняются в освоении предложенного способа (круговая постройка), педагог предлагает более простой способ — выкладывание клумбы в форме квадрата с декоративными деталями на углах (см. фото 200, 201).

Осмысление результата.

Педагог спрашивает детей, что такое клумба, для чего она нужна, что напоминает, как нам удалось построить красивую клумбу для защиты цветов; чем клумбы отличаются, т.е. почему они разные.

Иллюстративный материал к данной теме размещен на стр. 115.

Образовательные задачи.

Вызвать интерес к созданию коллективной композиции «Праздничный салют». Помочь подобрать способ конструирования для передачи представления о салюте: выкладывание огоньков из смятых комочков, а хвостиков из скрученных жгутиков. Показать возможность создания салюта из разных материалов (бумажных салфеток, ярких лоскутов тонкой ткани, шарфиков). Формировать опыт сотворчества. Развивать воображение, чувство формы, цвета и композиции, мелкую моторику, обогащать тактильные ощущения. Воспитывать эстетические эмоции.

Материалы, оборудование.

Для НОД: бумажные салфетки разного цвета (желтые, красные, синие, зеленые, розовые, оранжевые) — не менее трех цветов у каждого ребенка. Для свободной художественной деятельности: яркие лоскуты тонкой ткани или шарфики (нейлоновые, шифоновые, капроновые). Демонстрационный материал: поздравительные открытки или фотографии с изображением салюта, видеофильм «Салют» (ИКТ по возможности).

Базовые понятия и способы.

Представление о том, что салют — это «живая картина», которую люди создают в небе

из огоньков; огоньки взлетают высоко-высоко, они разноцветные и похожи на огромный букет цветов; этот букет вспыхивает, будто цветы распустились, радует нас и гаснет, будто цветы закрылись. Умение создавать формы «шар» и «жгутик» из пластичных материалов (в т.ч. из фольги, бумажных салфеток, лоскутов тонкой ткани).

Содержание НОД

Педагог приглашает детей полюбоваться праздничным салютом — показывает открытки, фотографии, видеофильм (по возможности использует ИКТ). Спрашивает, кто из детей видел настоящий салют. Помогает установить ассоциацию с букетом цветов (см. описание в Базовых понятиях и способах).

Педагог предлагает всем вместе создать красивую открытку «Салют» из бумажных салфеток. Дети выбирают по три-пять салфеток разного цвета. Педагог просит вспомнить способ конструирования из бумажных комочков и жгутиков. Напоминает, что дети уже делали таким способом цветы в вазе (подарки мамам и бабушкам на 8 марта). Поясняет, что огоньки салюта похожи на цветы: лепесточки — это огонек, а стебелек — хвостик. И делать мы их будем так же. Показывает и комментирует:

- беру кусочек салфетки, скручиваю жгутик и приклеиваю вот так (показывает) — это хвостик;
- беру другой кусочек салфетки и катаю комочек — это огонек, приклеиваю на хвостик вверх.

Спрашивает, сколько в салюте огоньков — мало или много? И сообщает, что раз огоньков -юго, то и делать мы их будем вместе, т.к. нас тоже много! Рас-ределает работу: «Дети, вы будете делать хвостики и огоньки, а я буду их приклеивать на нашу открытку». Увлекает детей об- .1М интересным делом. Каждый ребенок работает в индивидуальном темпе, по своим способностям. По окончании работы предлагает полюбоваться открыткой (см. фото 203) и послушать отрывок из стихотворения О. Высотской:

... На улицу, на улицу
 Все радостно бегут,
 Кричат «Урра»!
 Любуются На
 праздничный Салют!

Свободная деятельность.

В музыкальном зале дети создают салют из ярких лоскутков или шарфиков: подбрасывают их вверх, чтобы они попали на подготовленную основу (плакат, платок, простынка, коврик и др.), формируют «огоньки» (см. фото 204). Радуются, любят, танцуют. Открытку «Салют» помещают на выставку или на информационный стенд.



Фото 202. Любуемся салютом на фотографиях, открытках и картинках.



Фото 203. Делаем открытку «Праздничный салют» из бумажных комочков и жгутиков.

Фото 204. Запускаем разноцветный салют из тонких шарфиков, лоскутков, платков.

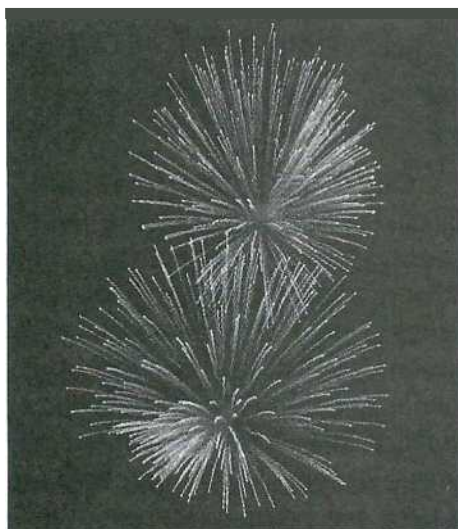

Ма
 й

Образовательные задачи.

Вызвать интерес к конструированию красивых домиков из строительного материала. Расширять опыт создания замкнутых конструкций, продолжить серию освоенных конструкций (гараж, тумбочка, шкаф). Уточнить понятие о доме как жилище человека и его строении (стены, крыша, окна, двери), помочь установить ассоциацию между деревенским домиком и детской постройкой. Создать условия для конструирования по представлению. Начать знакомство с аркой для изображения окошек. Развивать восприятие, пространственное мышление, воображение. Воспитывать любознательность, активность, устойчивый интерес к конструированию.

Материалы, оборудование. У каждого ребенка и педагога комплект деталей для постройки домика: 6 кирпичиков, 3 арки (или еще 3 кирпичика), одна пластина, призма (крыша); мелкие предметы для обыгрывания постройки (матрешки, зоологические игрушки). Демонстрационный материал: иллюстрации или фотографии с изображением деревенского домика; картонная коробка с крышкой; альбом «Раздаточный материал».

Базовые понятия и способы.

Представление о том, что замкнутые постройки могут быть

разными. Гараж, тумбочка, шкаф и дом похожи на коробки, они со всех сторон закрывают то, что находится внутри. Дом — это сооружение, созданное человеком для удобной жизни в защищенном, теплом и красивом жилище. Домики бывают разные, но любой из них имеет стены, пол, крышу, окна и двери.

Содержание НОД Перед образовательной ситуацией педагог показывает детям фотографии, картинки, иллюстрации с изображением деревенского домика. Если дети живут в городе, спрашивает, кто из них был в деревне или на даче и видел такие домики. Если дети живут в деревне, просит их сказать, чем деревенский домик отличается от городского (большого, высокого, многоэтажного). Дети могут подойти к окну и рассмотреть ближайший дом.

В начале образовательной ситуации дети свободно и удобно размещаются за своими столами. Педагог помогает уточнить понятие о том, что такое дом и какое строение имеет деревенский домик (*см. Базовые понятия и способы*). Предлагает самим соорудить красивые домики. Показывает и поясняет способ:

- строим три стены — одну заднюю и две боковые; нижний ряд выкладываем из кирпичиков, а второй ряд — из

- арок, чтобы получились окошки;
- строим переднюю стенку с дверью: три кирпичика ставим на узкую грань;
- делаем крышу — кладем пластину;
- проверяем, будут ли открываться двери и можно ли заглянуть в окошко;
- домик готов, но его нужно украсить, чтобы он был красивым; сооружаем крышу; возле домика выкладываем дорожку и сооружаем клумбы. Дети рассматривают постройку со всех сторон, берут свои наборы деталей и сами начинают конструировать домики. Если конструкция оказывается сложной для большинства детей, педагог предлагает способ синхронного конструирования: показывает способ по «шагам», оставляя детям время на осмысление и воспроизведение действия. Если в наличии нет арок, второй ряд постройки можно соорудить из кирпичиков или полукубов. В этом случае для проверки функции будет одна деталь — дверь. Дети сооружают домики и обыгрывают их по своему желанию.

Свободная деятельность.

Игра переходит в свободную деятельность. Педагог советует детям проложить от домика к домику дорожки из длинных пластин. Или усложнить композицию «Деревня» и соорудить колодец, ферму, конюшню, загородки для животных (зоологических игрушек).



Фото 205. Конструируем деревенский домик синхронно с педагогом.



Фото 206. Открываем двери, заглядываем в окошки (играем с постройкой).

Фото 207. Дополняем постройку по своему желанию, обыгрываем.

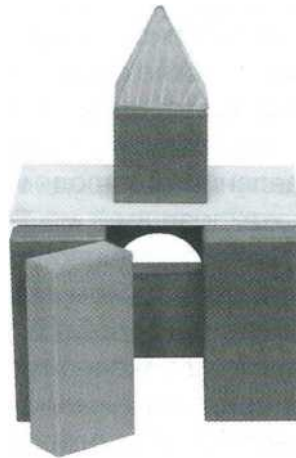

Май Конструирование из строительного материала

36 неделя Как наш город рос-рос и вырос!

Образовательные задачи.

Вызвать интерес к созданию коллективной тематической композиции «Город» из строительного материала. Показать возможность объединения отдельных построек (домиков) общей темой и размещением в пространстве для изображения улицы. Уточнить понятие о городе как месте, где живет и трудится много людей, поэтому построено много домов, а еще есть детские сады, школы, магазины, театр, цирк. Помочь установить ассоциацию между представлением о городе и созданной композицией из 20-30 домов. Дать обобщенное представление о городском доме на его сравнении с коробкой. Создать условия для экспериментирования со строительными материалами. Развивать восприятие, пространственное мышление, воображение, комбинаторные способности, чувство ритма. Воспитывать любознательность, активность, устойчивый интерес к конструированию.

Материалы, оборудование.

Строительный материал для свободного выбора детьми; мелкие предметы для обыгрывания построек (матрешки, машинки, силуэты деревьев). Демонстрационный материал: иллюстрации или фотографии с изображением города и многоэтажных домов; картонная ко-

робка с крышкой; альбом «Раздаточный материал».

Базовые понятия и способности. Понятие о целом и составляющих его частях. Наглядное представление о том, что из отдельных построек (не деталей, а именно построек) может быть создана большая конструкция, вбирающая в себя отдельные элементы и придающая им другой смысл. Так, домики — это самостоятельные постройки, но если их объединить (специально разместить рядом), получится новая композиция — улица или город. Опытным путем дети убеждаются в том, что сами по себе постройки могут быть очень простыми (н-р, домик в виде башни из 6-8 кирпичиков), но в процессе объединения они дают новый, более сложный образ — город. Это эмпирическое обобщение, поэтому не стоит ожидать рассуждений детей и глубокомысленных ответов на вопросы.

Содержание НОД

Перед образовательной ситуацией педагог показывает детям фотографии, картинки, иллюстрации с изображением города и многоэтажных домов. Если дети живут в деревне, спрашивает, кто из них был в городе и видел такие дома. Если дети живут в городе, просит их сказать, чем деревенский домик отличается от городского (боль-

шого, высокого, многоэтажного). Дети могут подойти к окну и рассмотреть ближайший дом.

В начале образовательной ситуации педагог показывает детям коробку с крышкой и говорит: «Мы с вами уже знаем, что дом похож на... коробку. У него есть стены, крыша, окна и двери. Но если мы посмотрим на большой дом издали, то увидим вот такую коробку. Она может стоять (горизонтально) или вот так (вертикально). Сейчас мы с вами будем строить городские дома и создадим из них город. Сначала каждый ребенок построит свой дом, а потом мы объединим все дома и получим улицу. Для ориентира педагог выкладывает длинные пластины и сооружает из них дорогу, вдоль которой будут размещаться дома.

Быстро и весело показывает, как можно соорудить городские дома (см. фото):

- в виде башни из 6-8 кирпичиков, лежащих на широкой грани;
- в виде башни из 6-8 кубиков

(в один или два вертикальных ряда);

- в виде гармошки из кирпичиков, поставленных на узкую грань и т.д.

Педагог обращает внимание детей на то, что в постройках многоэтажных домов детали красиво сочетаются по цвету. Каждая деталь — это этаж, сколько деталей, столько этажей (или подъездов). Дети выбирают материалы по своему желанию и конструируют дома возле дороги. Педагог советует сделать городские дома еще красивее — достроить крыши (из призм, конусов) и двери в подъезды (из брусков). Помогает благоустроить город — разместить клумбы и деревья. Советует населить город жителями, а по дорогам пустить машины.

Осмысление результата.

Педагог спрашивает детей, что такое дом и город, как нам удалось домики превратить в город (собрали вместе и поместили вдоль дороги так, будто это улица города).

Фото 208. Конструируем домики и создаем

из них большой красивый город.

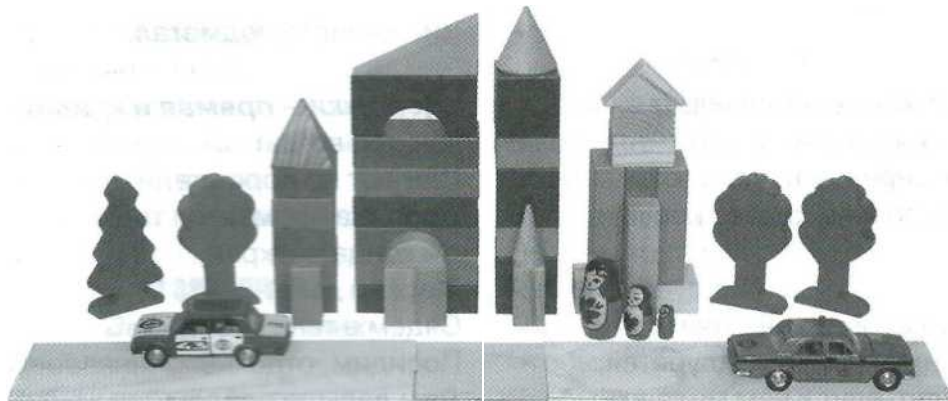

ВА Шипунова, детский поэт

СТИХИ ДЛЯ МАЛЫШЕЙ О ДОРОЖКАХ, ДОМИКАХ, МОСТИКАХ И ДРУГИХ ВЕСЁЛЫХ ПОСТРОЙКАХ

О дорожках

Разные дорожки

Много всяких есть дорожек Для
копыт, колёс и ножек. Длинные,
короткие,
Узкие, широкие,
Чистые и грязные - Вот какие
разные!

■ * * * ■

Ходят по дорожке Две босые
ножки,
Скачут, пляшут и шагают, Только
пяточки сверкают.

Шли игрушки по дорожке —
Куклы, мячики, матрёшки,
Кто вприпрыжку, кто шажком, Кто
весёлым кувырком.

Шли мышата по дорожке, Несли с
ярмарки лукошки, На хвостах
несли сапожки, Ели пряничные
крошки.

От крылечка до ворот Таня
саночки везёт,
А Серёжка на дорожке Воробьям
кидает крошки.

По дороге кони мчатся, Вихри
пыльные клубятся, Едут-едут к
нам милашки,

Едут куклы-неваляшки - На конях,
на санях Да с подарками в руках.

- Ножки что-то заплелись - По
дорожке разбрелись, - Так
поплакалась немножко Муравью
сороконожка.

к к к

Скачет заяка маленький Заинька
удаленький,
По дорожке прыг-скок!
Через ямку на пенёк.

к к к

У лягушки, у квакушки - Лапки-
ласты-попрыгушки. Квак-квак!
Шлёп-шлёп!
Да с тропы в болото - хлоп!

★ * ★

По дорожке слон гулял, Длинным
хоботом вилял, Веник хоботом
держал, Чисто-чисто подметал.

Дорожки - прямая и кривая

Топ-топ ножки Шагают по дорожке.
Дорожка прямая - Ни конца, ни
края.

Жаркий день,
Сядем в тень,
Посидим, отдохнём,
Да и дальше пойдём.

Раз шагнём, два шагнём,
Тут берёзку обогнём,
Вот овражек, вот мосток,
Вот крутой бережок,
Тут мы речку звонкую Обойдём
сторонкой...
Что случилось-приключилось?! Как
дорожка изменилась?
Была прямой линейкой.
Стала кривою змейкой.
Мы идём-идём-идём И ничуть не
устаём.
Дорожка кривая - Ни конца, ни края.

Мышка в лабиринте

Мышка шла-шла-шла,
Мышка сыр нашла,
Хвастаться не стала,
В норку побежала.
Понесла сыр в закуток,
Чтоб никто не уволок. Бежит-пищит,
Сыр в зубах тащит.
В тупичок уткнулась,
Назад развернулась, Бежит-пищит,
Спрятать сыр спешит.
Стоп-стоп - поворот!..
Потеряла мышка ход.
Надо разобраться,
Как домой добраться?! Хвостиком
махнула,
Снова повернула...
В самый дальний уголок. Спрячет
мышка свой сырок.
Ни лисе, ни кошке Не оставит
крошки.

О заборчике

Забор-защитник

Деревянная пила Зубы к небу
подняла.

Доски выстроились в ряд -
Охраняют дом и сад.

Строим забор

Не залезут к нам во двор Пёс
бродячий, хитрый вор. Доски,
гвозди и топор - Вот и выстроен
забор.
Будет двор он окружать И
владенья охранять.

О воротах

Скрип да скрип
- Скрипят ворота:
- Нам, воротам, петь охота!
Мы недавно отсырели, Потому и
заржавели.
А как только заржавели -
Простудились, заскрипели. А как
только заскрипели - Это значит -
мы запели!

О лесенке

Я скачу по лесенке

Я скачу по лесенке,
Напеваю песенки.
Целый день, целый день
Прыгать мне по ней не лень.
Очень быстро и легко
Забираюсь высоко.
А потом - сверху вниз, Берегись
- посторонись!

О колодце

В колодце-темнице

В колодце-темнице Водича
хранится.
Вот бы напиться!
Вот бы умыться!
А водича глубоко, Дотянуться
нелегко!
Чтобы напиться,
Чтобы умыться,

Надо с ведёрком Нам
потрудиться.
Погремим большим ведром И
водицы наберем.
Вкусная, холодная Тут во-да?
Скажет эхо звонкое: Да-да-да!

О песочнице
Играем в песочнице

Вот ведёрко, вот песок,
Из песка торчит совок.
Наш песочек золотой,
Мы польём его водой. Помнём,
потолчём И куличик испечём.

О мебели
Диван

У него просторная Мягкая
спина,
Очень уж удобная Для отдыха и
сна!

Кресло

Сиденье-перинка,
Уютная спинка,
Можно читать,
Телевизор смотреть, Думать,
дремать,
И просто сидеть...

Стол

Перед вами, дети, стол - Сверху
шляпа, ножки в пол, Вышит
кружевом подол. Всей семьей
за ним сидят,
С аппетитом пьют-едят,
О погоде говорят.

Стул

Чтобы ноги отдохнули,
Можно посидеть на стуле,
Чтоб попить и чтоб поесть, Нужно на
него присесть,

Стулья-кони

Вся квартира кверху дном, Ходят
стулья ходуном - Мы их быстро
оседлали,
На сраженье поскакали.

О башне, пирамидке и домиках
Башня-неваляшка

Крыша башни высоко, Дотянуться
нелегко.
Вот качнулась - погляди! Погоди - не
упади!

Башня для игрушек

Строим башню выше шкафа - Это
домик для жирафа.
Ниже стула строим дом - Тут живёт
весёлый гном.

Пирамидка (отрывок)

Разноцветные баранки Собираем
спозаранку,
Снизу - шире, сверху - уже,
Завернём верхушку ту же...

Строим дом

Мы кирпич за кирпичом Для игрушек
строим дом,
Если криво - разломаем,
Снова строить начинаем.

Домик с трубой

Вот так домик-домок!
Он похож на коробок.
Сверху - крыша-уголок,
Из трубы идёт дымок.

Для ежа и для чижа

Для ежа и для чижа Строим
дом в два этажа.
Вот на первом этаже Поселился
ёж уже.
Ёж ежатам шубки шьёт,
Чижик наверху поёт -
Веселит соседей - Белок да
медведей.

Заходите в гости

Строим-строим дом С
окошком,
Милости просим - Вы не
стойте на порожке, Заходите
в гости!

I гараж

Га раж для грузовика

Вот огромный грузовик, Грузы он
возить привык, Что-то он устал
уже, Отдыхает в гараже!

О машинках и паровозиках

Загадка о машинах

Бегут по дорожке,
Дудят и гудят.
Глаза, как у кошки,
Ночами горят.

Бежит паровозик

Бежит паровозик,
Пыхтит паровозик,
Гудит паровозик,
Колёса стучат.
Везёт паровоз За собою по
шпалам,
Везёт паровоз За собою
немало - Вагонов
послушных Целый отряд!

Чух-чух

Чух-чух-чух-чух!
Поезд мчится Во весь дух,
Вагоны качает,
Шпалы считает:
Вот гудок, вот дымок, Заходи в
вагон, дружок!

Загадка о паровозе и вагончиках

По стальным полоскам Катится
повозка - Гудит-стучит-
покрикивает, Колёсами
поскрипывает,
А за нею на цепочке -
Разноцветные возочки:
Поспешают друг за другом Да
гремят на всю округу.

О мостиках

Мостик

Чтобы добраться На берег
другой,
Мостик горбатый Выгнут дугой.

Лошадки на мостике

По мостику лошадки, Скачут
без оглядки. Брёвнышки
шатаются, Лошадки пугаются.
Страшно лошадам На мостике
шатком!
Цок да цок, ещё шажок,
Наконец-то бережок!

О корабликах

Парусник

По волнам корабль плывёт, В
страны дальние зовёт. Ветер
парус надувает,
А волна корабль качает.

Загадка о детском кораблике

На земле родился,
В воде пригодился.
Плывёт смело по ручьям, Лужам,
речкам и морям.

Кораблик

Волны морские
 кораблик качали Чайки над
ним
 кружили-кричали, Дальние
земли его привечали И у причала
цветами встречали.

Лодочка и кораблик

Лодочка наша очень мала, Только
по лужице плавать смела Низкие
бортики, дно, два весла. Эх,
поскорей бы она подросла! Вот
тебе, лодочка, палуба, мачта,
Чтобы могла ты по морю помчаться.
Вот тебе парус, а вот капитан, Чтоб
покорился тебе океан!

Как лодочка

в ракету превратилась

Надоело лодочке вёслами плескать,
Захотела лодочка в космосе летать:
- Не хочу я быть плавучей,
А желаю быть летучей!
Что же делать? - вот вопрос!
Поднимай-ка, лодка, нос!
Мы помочь мечте решили - Крылья
лодке прикрепили, Сзади хвостик
прикрутили И в ракету превратили.
Огоньку добавили,

В небеса отправили.
- Полетай там, прогуляйся, Да
на землю возвращайся!

Шишки

В кедрах, сосенках и ёлках
Шишки прячутся в иголках.
Любят шишки ребяташки - И
девчонки, и мальчишки -
Шишки дружно шелушат,
Превращают их в ежат. Хороши
у нас игрушки - Птички, рыбки и
зверушки!

Орешки и яблочки

Мы для ёлочки орешки
Завернём в фольгу без спешки.
Обернём фольгой бочок,
Сверху завернём крючок. На
ёлочку повесили Серебряный
наряд — Яблочки волшебные
На веточках блестят.
Посмотрите, девочки и
мальчики, Превратились
орешки в яблочки!

Сугроб и ручейки

У крыльца лежал сугроб,
Он от ветра морщил лоб.
А как стало солнце греть, Стал
болеть он и худеть. Порыхлел и
потемнел, После съезжился,
присел... И под тёплыми
лучами Он растёкся ручейками.
Ручейки бегут, звенят, Утекают
в лужи.
Землю будят, веселят После
зимней стужи.



Лыкова Ирина Александровна, доктор педагогических наук, профессор кафедры начального и дошкольного образования Академии повышения квалификации и профессиональной переподготовки работников образования, ст.н.с. Института художественного образования и культурологии Российской академии образования, автор парциальных программ «Цветные ладошки» (изодеятельность), «Умелые ручки» (художественный труд), «Умные пальчики» (конструирование), «Детская безопасность», более 100 учебно-методических пособий и 300 научно-методических статей о художественно-эстетическом развитии детей в ДОО и семье.

Парциальная программа и УМК «Умные пальчики» направлены на образование и развитие детей

Программа

Методические

Система работы для всех возрастных групп рекомендации



Демонстрационный материал для второй младшей группы



Раздаточный материал



I-й квартал

II-й квартал

III-й квартал

IV-й квартал

Парциальная программа и УМК «Умные пальчики» представляют систему образовательной работы с детьми от 1 до 7 лет в универсальной деятельности конструирования. Для каждой возрастной группы разработана и апробирована серия пособий: книга для педагога, демонстрационный материал (4 комплекта на учебный год), многофункциональный раздаточный материал. Особенностью авторского подхода является ассоциативный и проблемно-поисковый характер всех образовательных ситуаций, направленных на развитие мышления и воображения каждого ребенка с учетом его индивидуальности.

ISBN 978-5-4310-0247-2

9 785431 002472